

DRILLTEQ H-330

双通道六面加工中心
多功能CNC加工中心

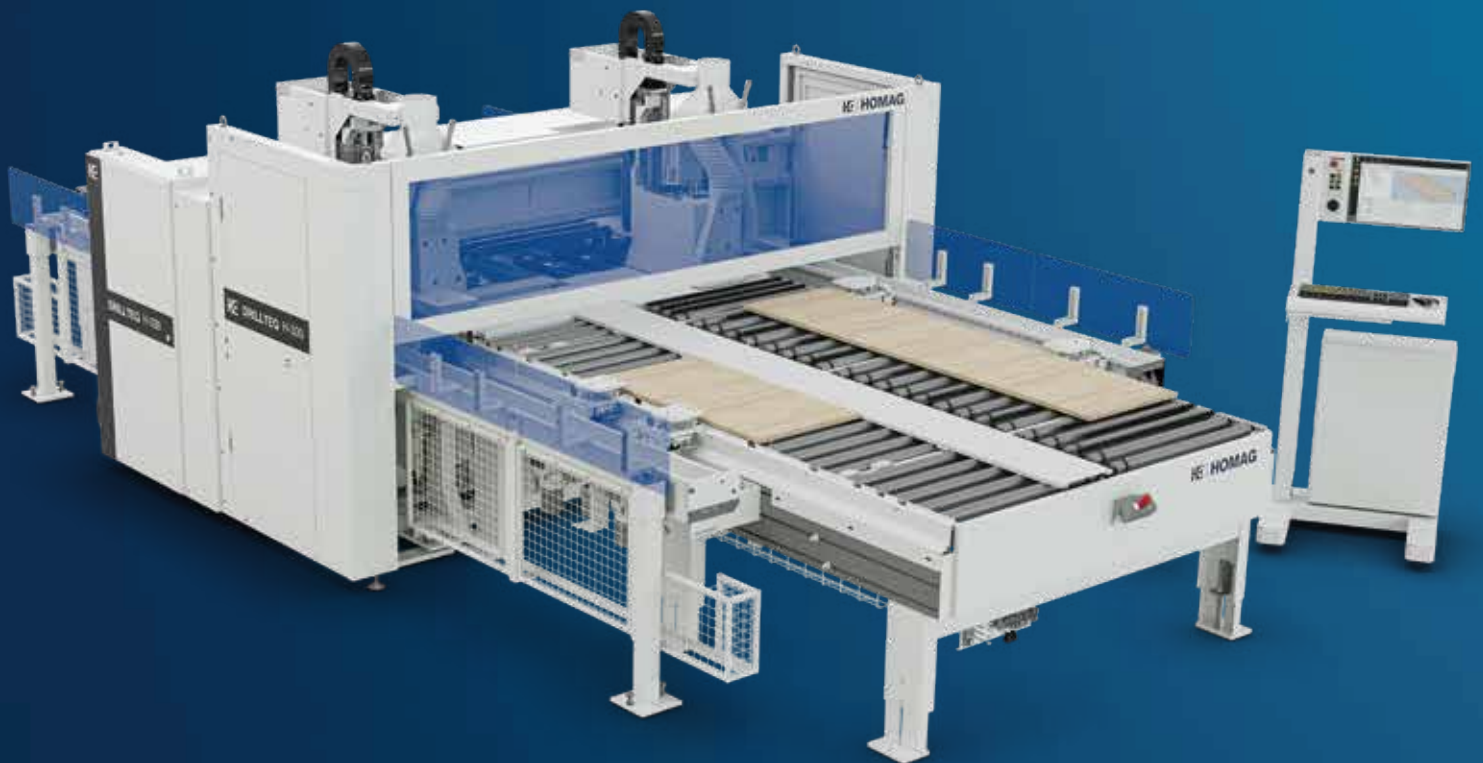





DRILLTEQ H-330

六面加工中心

DRILLTEQ H-330 在工件输送和加工中的速度和精度都令人印象深刻。它的每个钻孔和铣型加工都体现极高的重复精度。尽管加工速度极快，但工件表面得到了完美的保护。双通道可同时加工两个工件，效率几近翻倍，而机器的连线配置选项更是带来丰富的可能性。

更多详情，请扫码关注豪迈中国
微信公众号: [homag_china](#)



目录

- 04 全球网络
- 06 质量
- 08 完美的六面加工
- 10 可选配置
- 12 操作简单 - 效率加倍
- 14 钻孔技术
- 16 综合安全概念
- 18 联机选项的探索
- 20 powerTouch 触屏系统
- 22 软件
- 23 豪迈中国
- 24 客户服务
- 27 技术参数

全球网络 — 豪迈始终在您身边

每个客户都对于产品有自己的愿望、要求以及种类繁多的材料应用 — 您的客户的需求在不断增长，从而您和您的生产面临的挑战也在增加，我们的目标是为您提供您需要的解决方案以满足对应客户个性化的需求。

为了更加灵活高效的生产并引领行业潮流，我们以我们的经验与技术支持任何规模的木材加工企业，并和您一起努力走向领军企业。我们的机器和技术与您一起成长 — 包括正确的软件解决方案和服务。



位于绍普夫洛赫的德国总部



一切同源

豪迈满足您对当今机器的所有要求和愿望。搬运技术、板材开料技术、规方和封边技术、钻孔技术、砂光技术、喷涂和覆膜技术、自动化技术和软件形成完整和不断创新的产品和服务体系。

您将得益于高精度、卓越性能的先进技术，在确保极高的灵活性的条件下，极大优化总体生产能力。



对过程编程，实现完美

豪迈的软件解决方案可以优化中小企业和全球家具工业制造商的流程。从第一张草图到最终产品 — 我们的软件解决方案与豪迈机最终产品完美匹配。在家具订购和生产过程中创造效率、提供可靠性。



豪迈服务体系

我们的机器销售同时包含全面完善的服务支持和个性化建议。我们的服务体系为您提供针对您的要求量身定制的服务创新和产品。凭借较短的响应时间和快速的客户解决方案，我们保证在您机器的整个使用过程中始终保持高可用性获得极好的投资性价比。



国际化、专业化

豪迈的销售合作伙伴遍布 100 多个国家 / 地区, 业务遍布全球, 能够与您建立强大的合作伙伴关系。我们提高您公司的竞争力, 使您的业务持久成功。

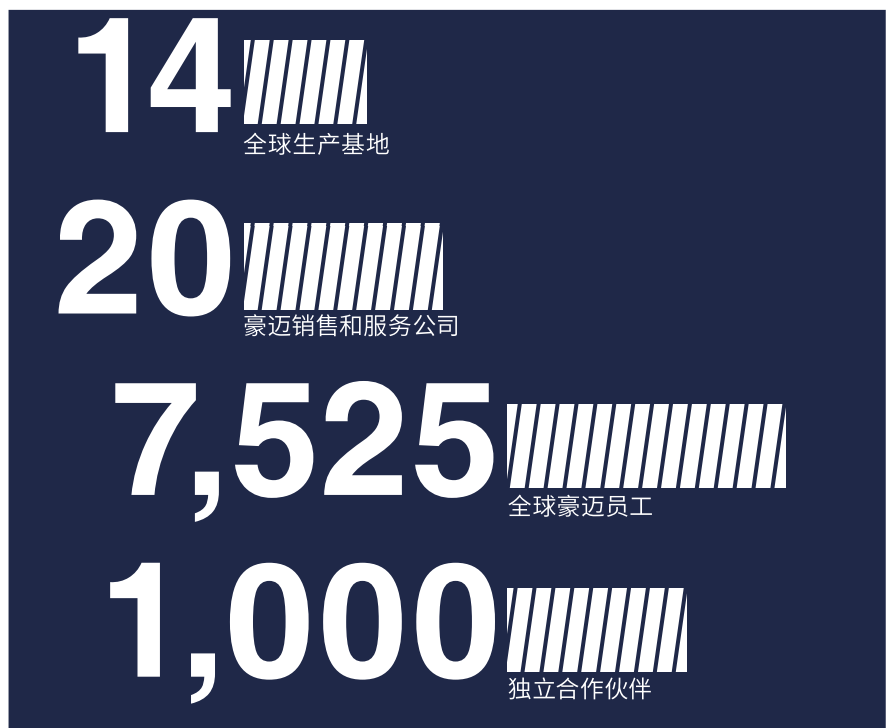



将在德国研发的成熟经验与技术自然地应用于该机器系列。我们豪迈集团就代表了该新型的高质量和技术先进性。您的客户会从家具中感受到这些额外的价值。

Werner Brinkhaus
CNC 产品管理总监



豪迈代表质量 ...

HC | HOMAG



执行德国标准，使用此机器工作令人倍感舒适，而且操作安全。安装围栏或护罩等标准安全装置对所有相关人员起到保护作用，人员安全事关重大！

Ivan Gao
产品研发项目经理



...以我们的名义



豪迈的经验与品质，是我们对机器的坚持，也是我们对客户的承诺。无论是单独使用还是集成到连线场景之中，客户都将会切身感受到来自豪迈机器各个细节的价值。

Gordon Wu
产品研发与订单管理

DRILLTEQ H-330 – 完美的六面加工中心

实现在两个工作区操作进行连续加工板材。遵循豪迈品质的66个高速钻孔主轴、可选自动换刀系统，以实现加工的精准性和高度灵活性。

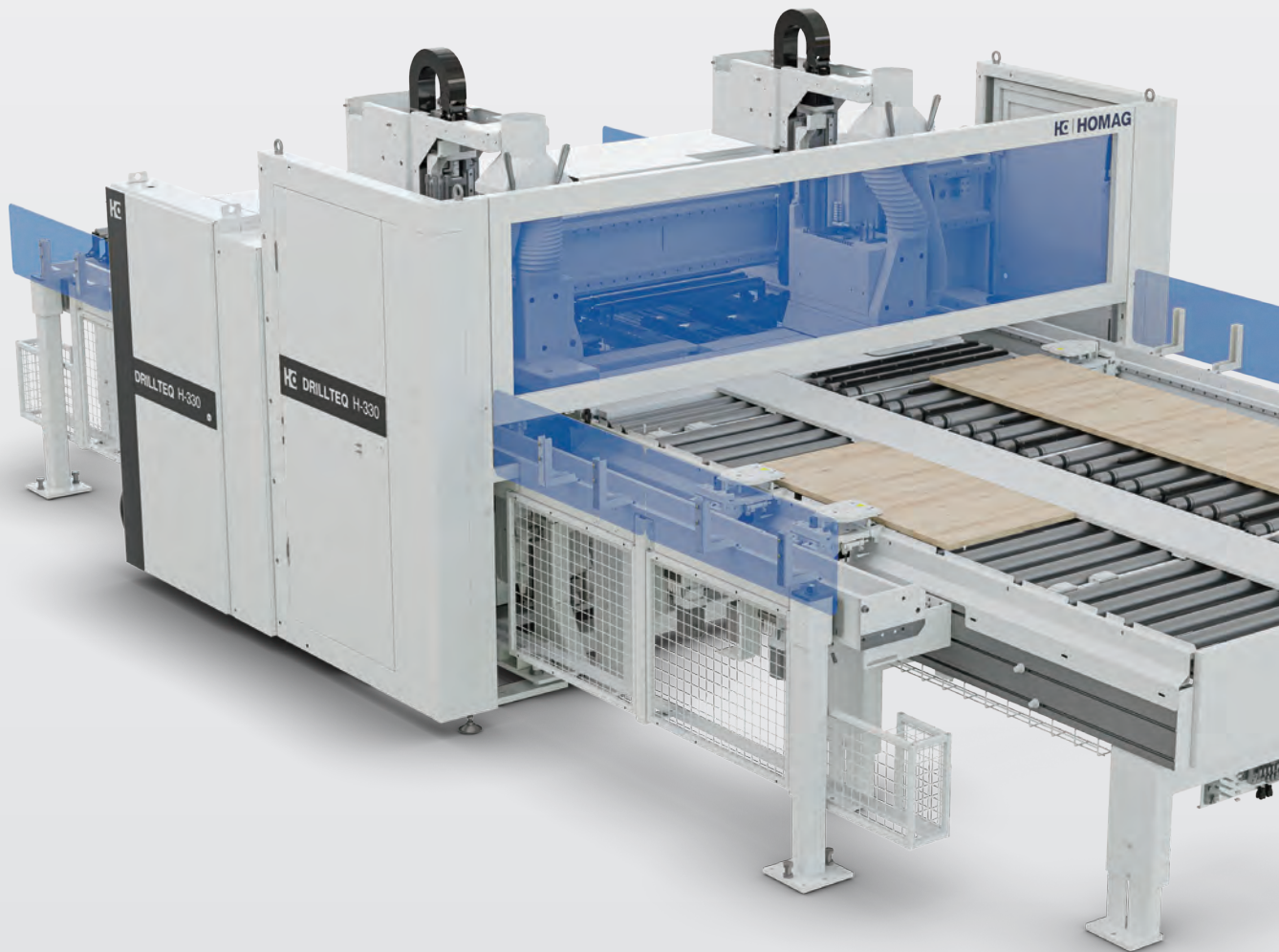

两侧CNC控制动态夹钳系统

- 快速、精确-无调机时间
- 工件厚度可达40mm



高速加工单元 | 顶部机头 | 高速 7500

- 左侧V13、H6X、H6Y、可选铣刀电机3.5kW或4.5kW
- 右侧V13、H6X、H6Y、可选铣刀电机3.5kW或4.5kW

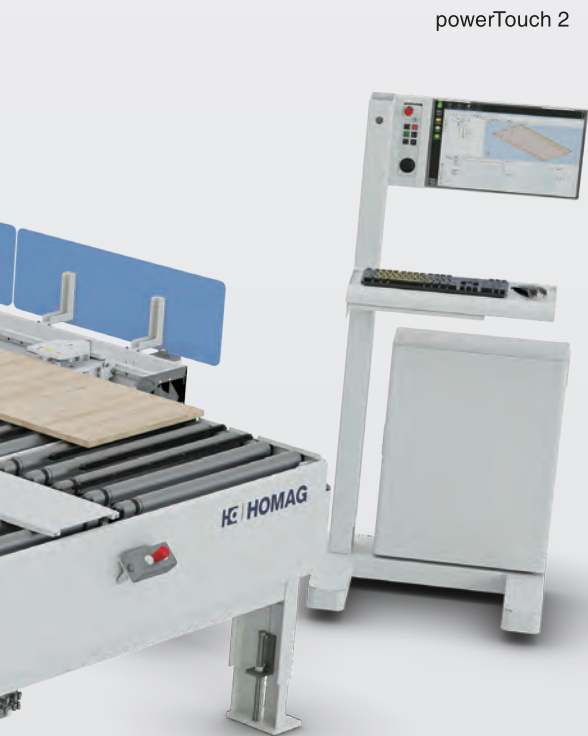

powerTouch 2

全面板加工处理

德国品质的高速钻孔铣型单元可实现双通道6面加工

一切尽在掌握

无论运转速度如何，4组CNC集成的动态夹钳装置一直确保工件的装夹牢固和精确定位

轻松处理

长度 250-3000毫米和宽度 60(40)-1250毫米(2x 620毫米)的工件尺寸都可以轻松处理

深度精确

钻轴锁紧专利技术确保所有钻孔深度都非常精准

始终处于最高水平

封闭的直线导向系统可防止灰尘和污垢，非常耐用

更多加工工艺

上方两侧可选HSK F63接口自动换刀系统，令六面钻实现更多加工工艺



高速加工单元 | 底部

- 左侧V8,可选铣刀电机3.5kW
- 右侧V8,可选铣刀电机3.5kW

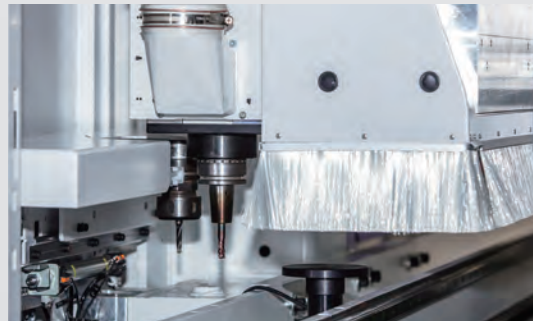

自动换刀系统 (可选)

- HSK F63接口换刀主轴
- 4位直排刀库 (机器单侧)

与您完美匹配 – 满足您需求的合适设备

完美！DRILLTEQ H-330钻孔设备的柔性配置为您的需求提供所有可能性。

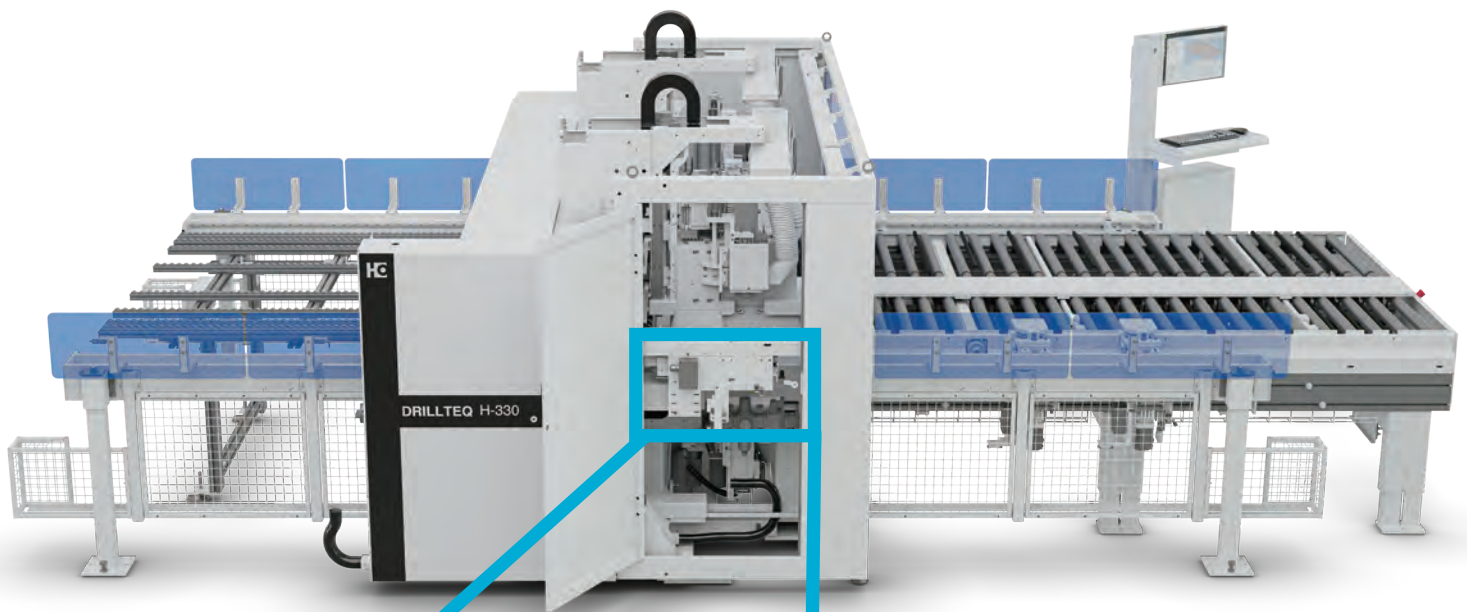

DRILLTEQ H-330可选择配置换刀主轴和换刀系统，从而为您实现更多加工工艺

自动换刀系统

- HSK F63接口换刀主轴
- 4位直排刀库
- 可选刀库安装在机器单侧或两侧
- 从机器的两侧便捷自动进行换刀
- 包含刀具长度管控，刀具长度经自动测量并与内置的数据库进行对比

可选配置

通过这些优化的配置选项，您可以进一步使您的机器优化和自动化。

经典配置 - 人工效率加倍

- 每个工件都通过条形码识别，从而进行正确的加工
- 以更高的工艺质量和更快的工件流转作为优化生产流程的基础
- 进料采用气浮台，出料采用滚轮输送台
- 灵活的上下料模式，前进前出或前进后出，可自由选择

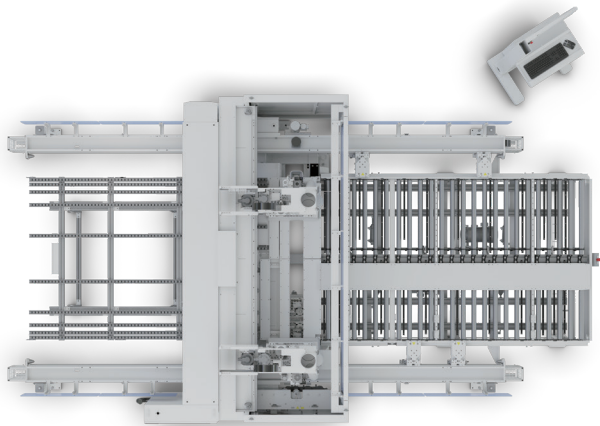
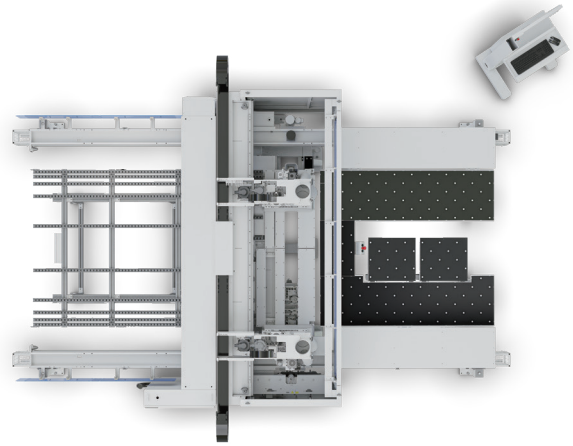

流畅配置 - 降低人工强度

- 每个工件都通过条形码识别，从而进行正确的加工
- 可在软件中设置虚拟零点
- 以更高的工艺质量和更快的工件流转作为优化生产流程的基础
- 进料采用自动定位辊筒输送机，出料采用滚轮输送台
- 对接豪迈自动化的相关接口

高级配置 - 全自动化加工

- 每个工件都通过条形码识别，从而进行正确的加工
- 可在软件中设置虚拟零点
- 以更高的工艺质量和更快的工件流转作为优化生产流程的基础
- 进出货都采用辊筒输送机以及必要辅助硬件
- 对接豪迈自动化的相关接口

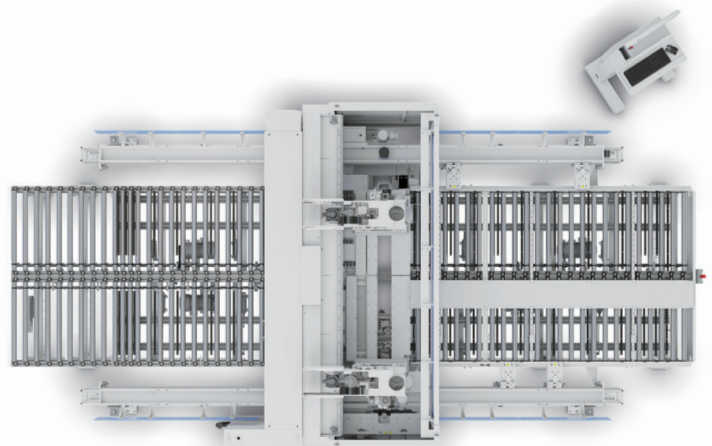

操作简便 - 双通道输出 - 效率加倍

DRILLTEQ H-330 可两个工作区域同时加工。当一个通道开始加工，下一板件即可准备进入第二通道，如此交替进料，双区域同时加工的方式令生产更有效更灵活。设备生产效率最大可提高 75%。即使生产过程中单个通道出现故障，停机等待时间可被降到最低。

无论是完全定制化生产实现高度多样的灵活性，还是通过批次组合生产实现效率 -DRILLTEQ H-330 都能为您提供合适的解决方案。

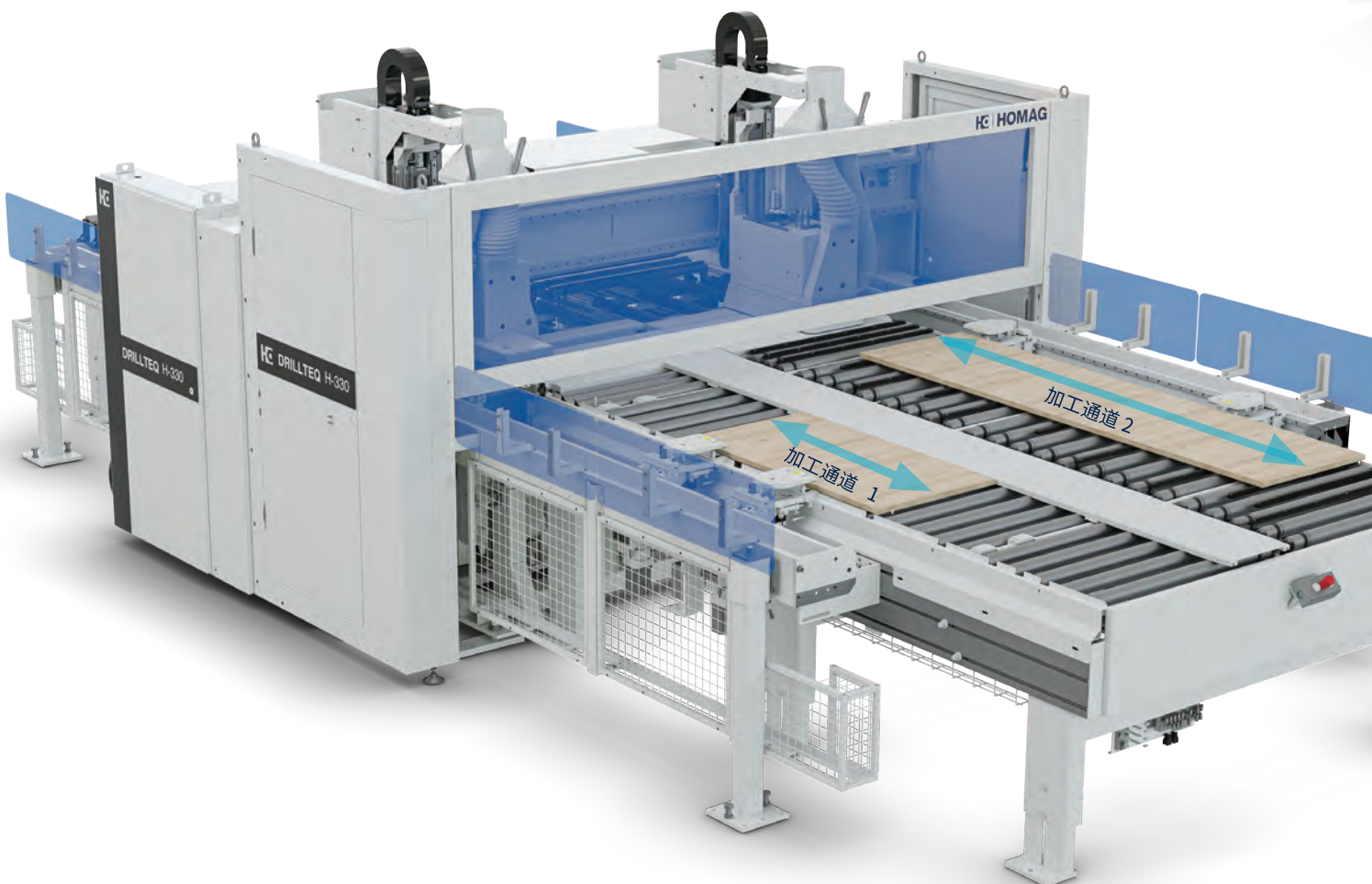

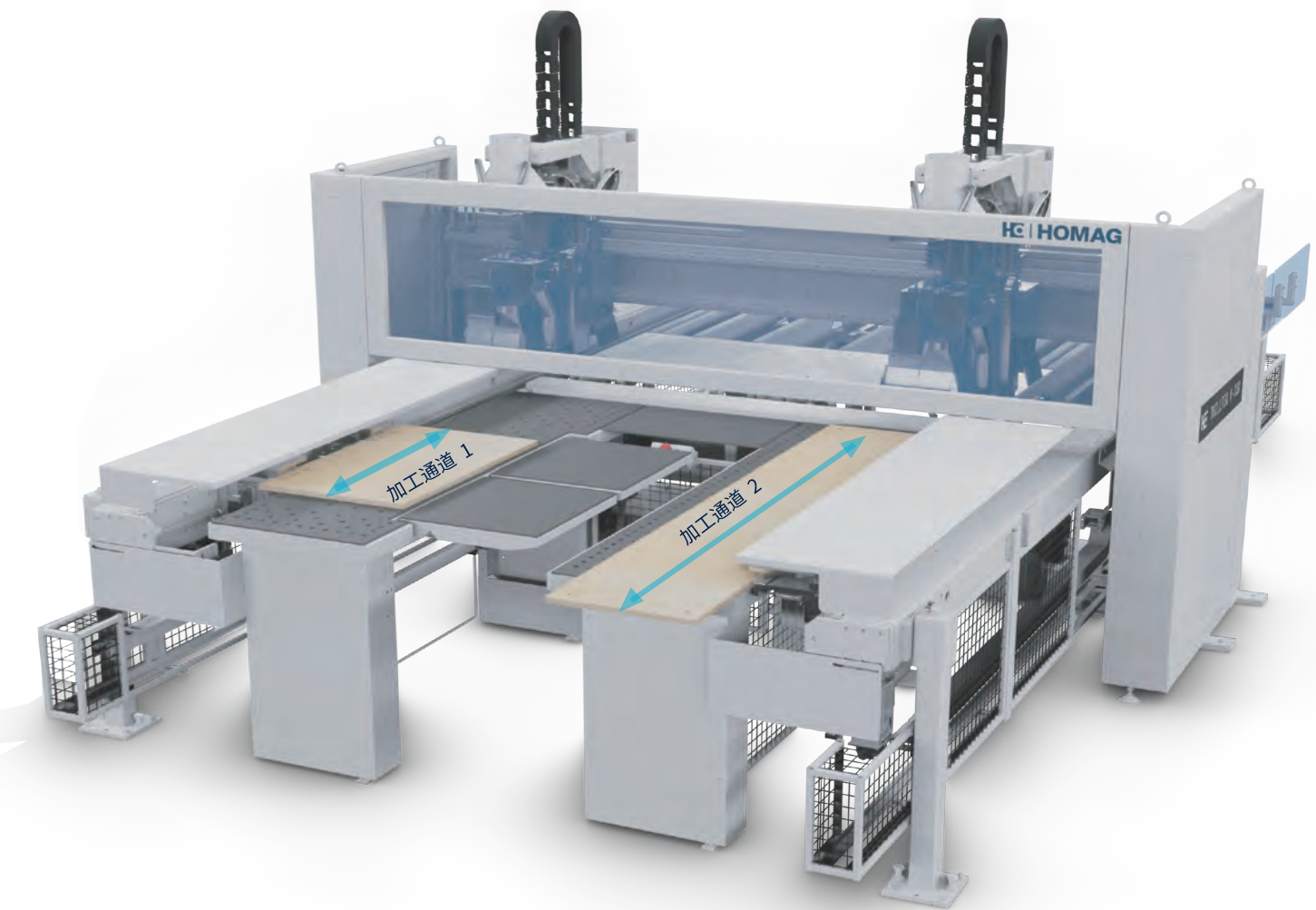

“可以实现双通道两个工作区域同时工作，从而使机器加工效率得到最大程度的提升，这完全符合在中国市场我们客户的期望和需求。我们始终倾听客户的需求，并将他们的需求基于我们的经验通过合理化设计转换到产品中去。”

Gordon Wu, 产品研发

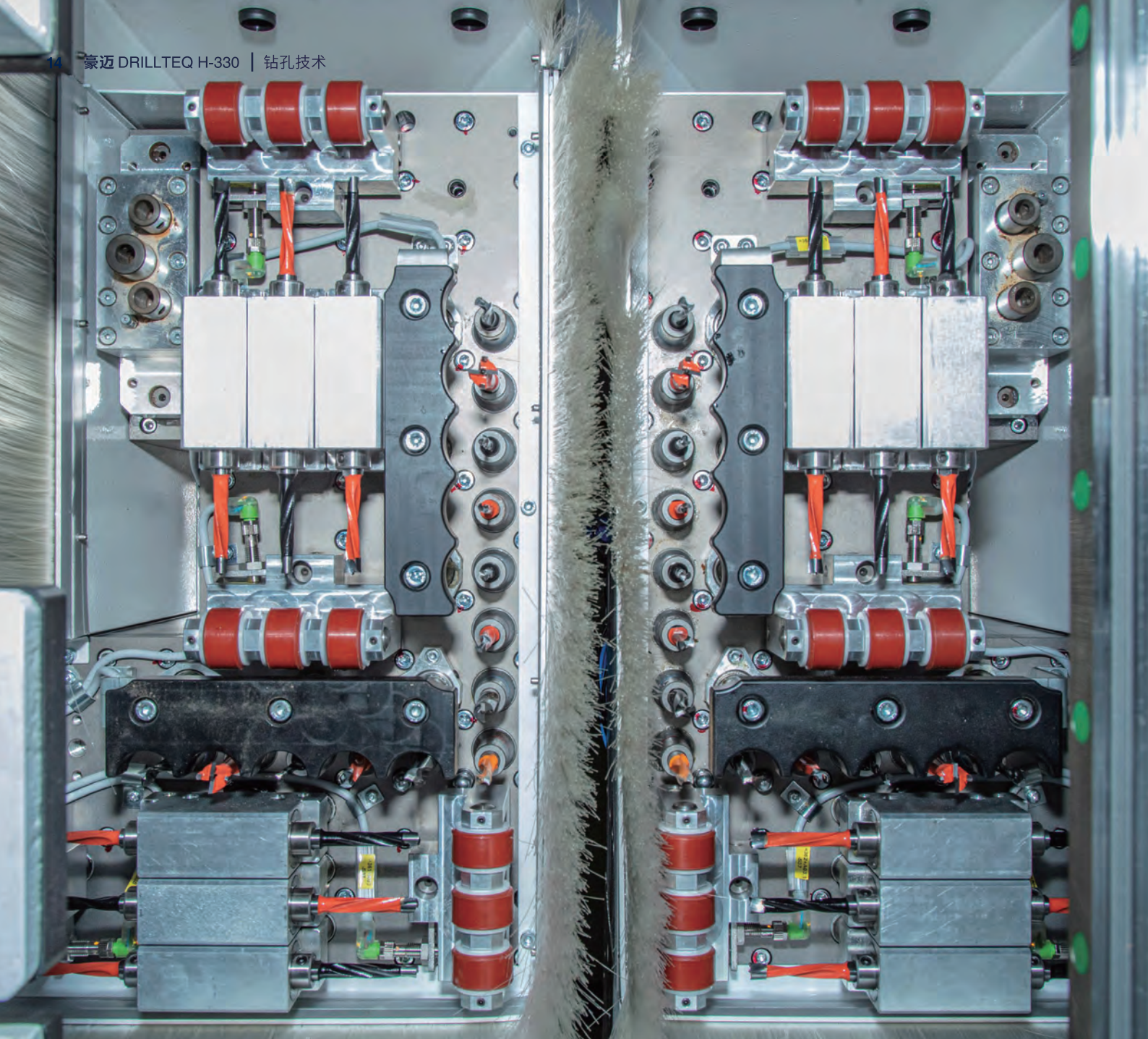

66

66钻轴配置

- 2 x 13 顶部机头垂直钻轴
- 2 x 8 底部机头垂直钻轴
- 2 x 12 水平钻轴
- 2 x 铰链组合钻 (选配)
- 可选3.5kW铣刀主轴或4.5kW自动换刀主轴

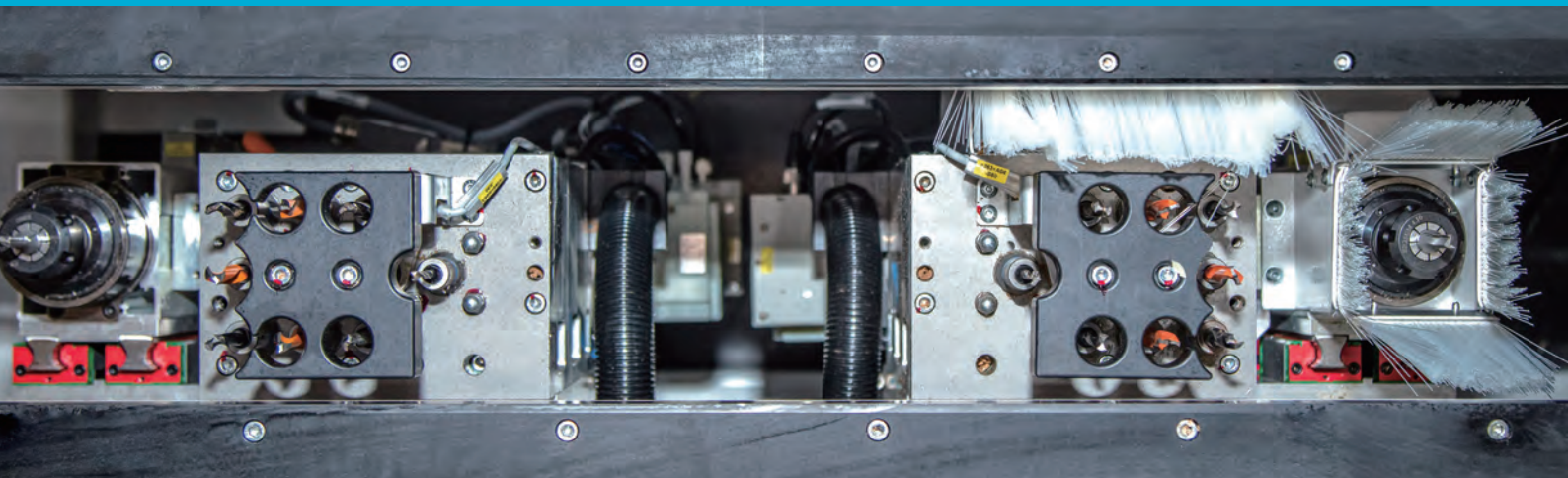

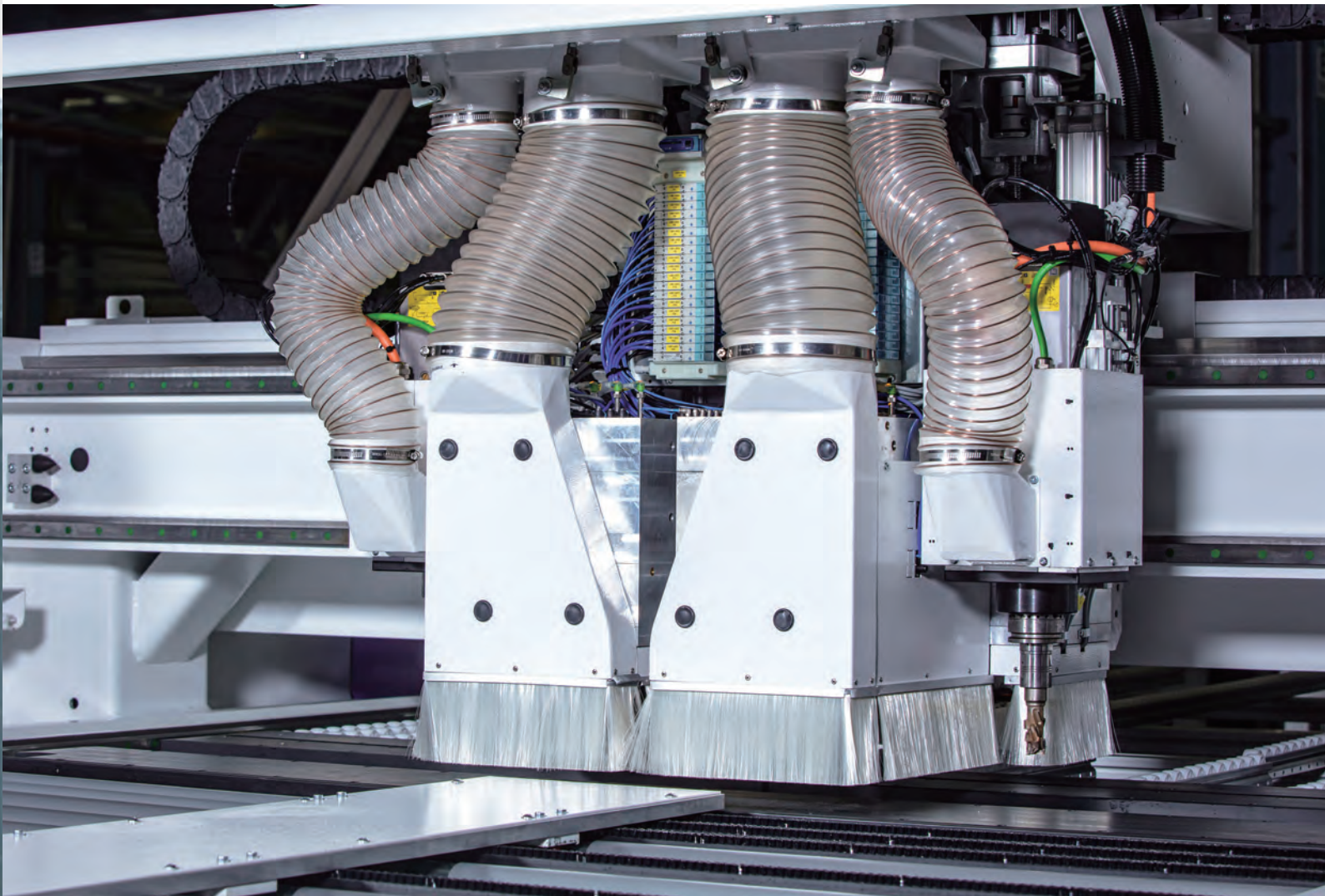

专利的钻轴锁紧技术- 我们的丰富经验为您提供 更多价值

寿命长，磨损低，精度高。豪迈集团的德国专利钻轴锁紧技术已作为标准技术应用于所有 DRILLTEQ 系列产品中。确保您加工钻孔深度得到长久的保障，即使每年进行数千次钻孔加工，质量也不会有所降低。

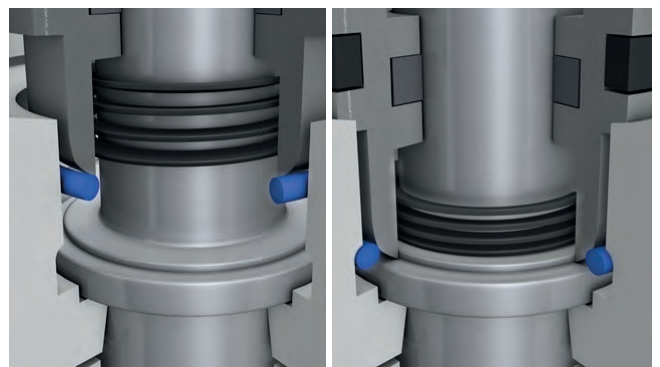

钻轴自动锁紧

- 专利的系统
- 钻孔深度始终精确-不受气压等条件影响
- 重复精度高，质量稳定

安全第一，因为操作员工的安全始终是重中之重！ 综合安全概念

DRILLTEQ H-330采用综合安全概念。德国标准，使用该设备不仅使用舒适，而且操作安全。

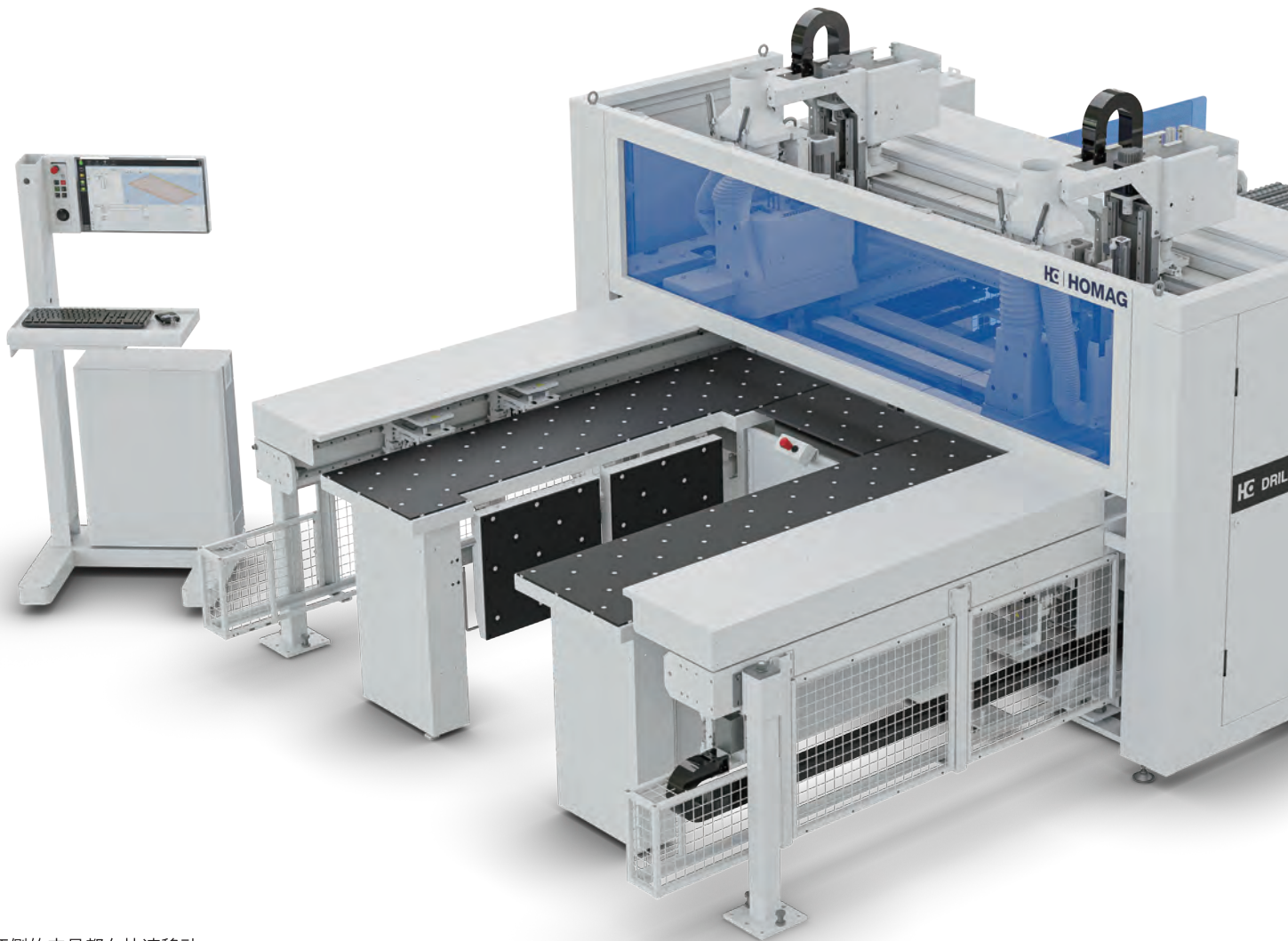

两侧的夹具都在快速移动。
上部安全防护罩从侧面保护加工区域。



下部安全围栏可防止人员进入工作区域。



防护罩封闭加工区域，确保加工过程中人员的安全（避免人员接触加工机头和移动的部件）。

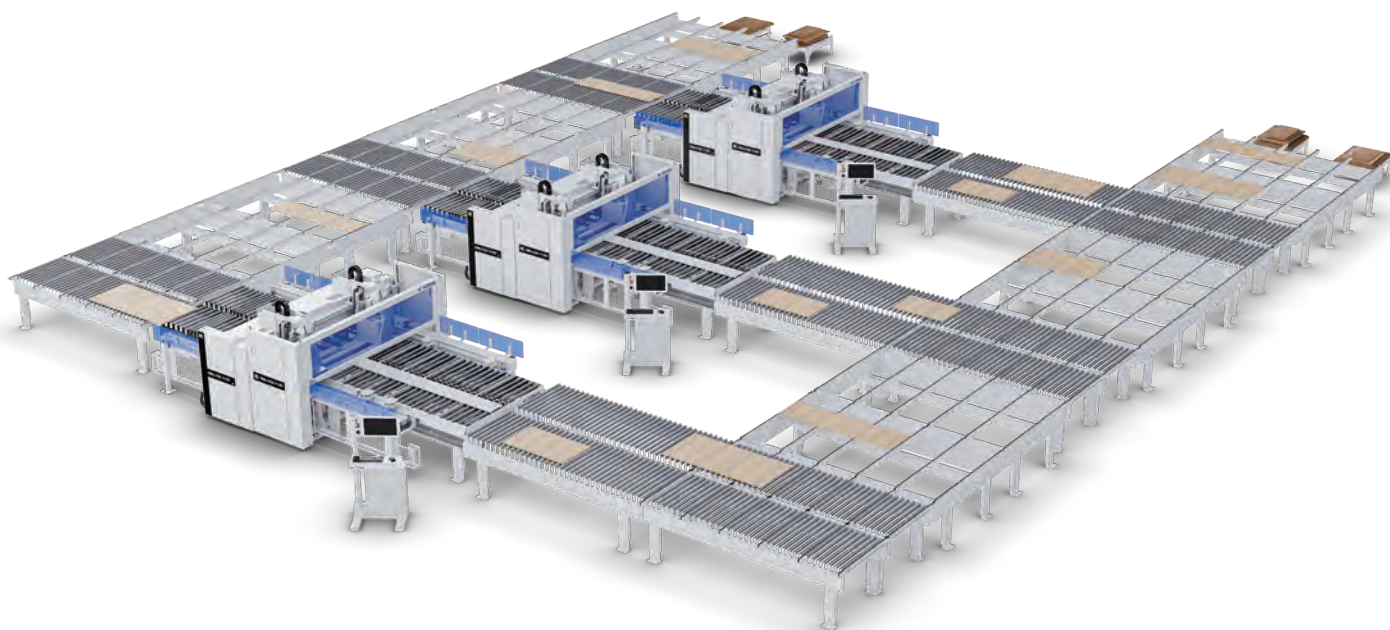

3 x DRILLTEQ H-330 联机

3 台六面加工中心完美联机。既保证生产效率又降低了停机风险。

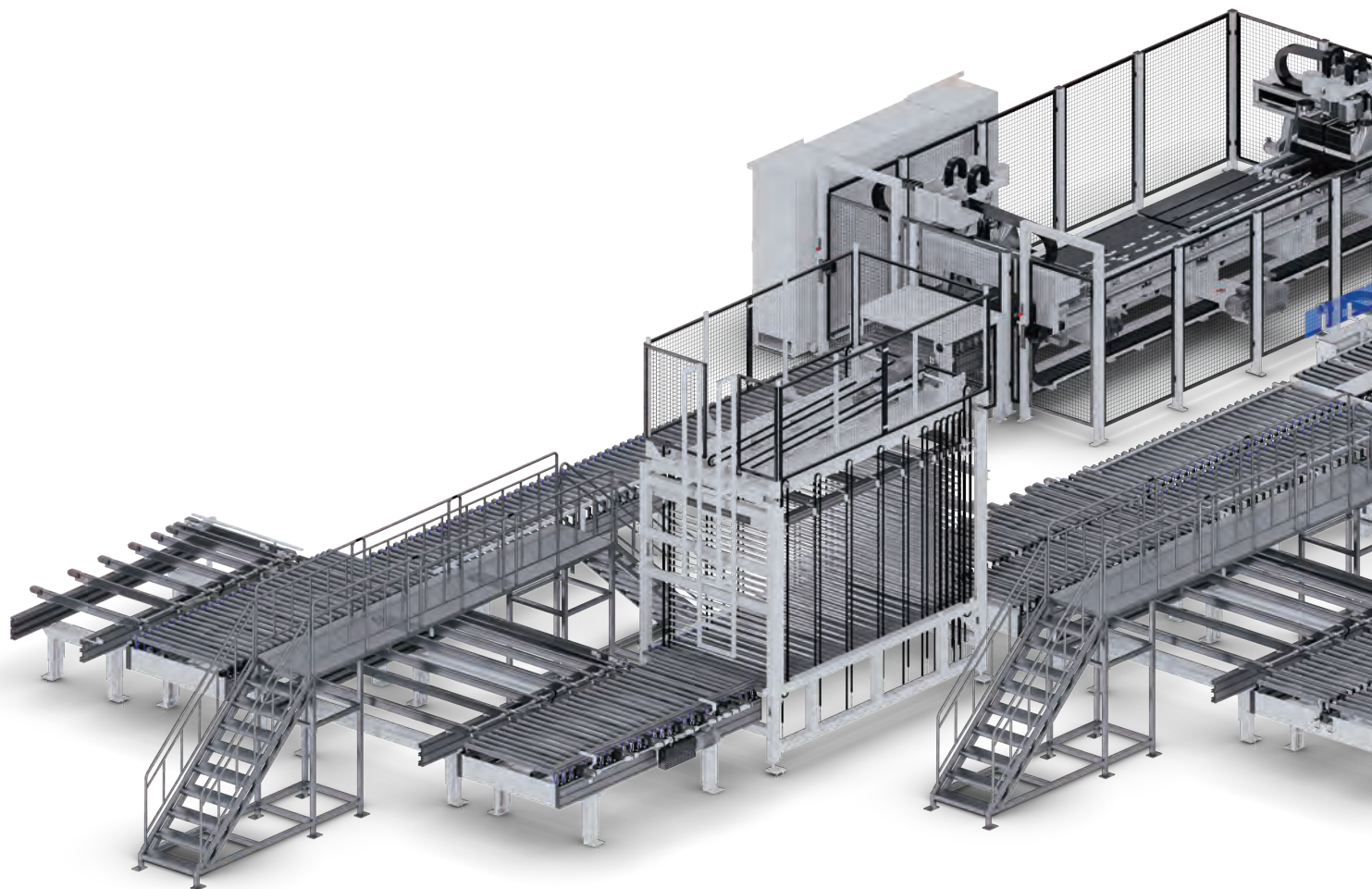

自动化联机 — 令您满意的解决方案

每种特定的设备组合都是家具制造中需求的高效解决方案通过不同的设备组合，我们为客户展示了如何通过自动化提高 DRILLTEQ H-330 的附加值的各种应用方案。MES 系统掌控着整个生产管理，联机组合专注于功能分配和加工效率。

在此所展示的两种自动化方案都可在您的车间轻松实现，只需根据你的需求做出选择。

收益一览

- 降低成本 — 减少了人工费用
- 提高效率 — 最大化了机器工作时间
- 生产灵活 — 基本覆盖打孔工段功能, 无需因为新工艺调整
- 经济实用 — 24/7 无休待命
- 品质保证 — 不会因为员工变更等因素影响品质

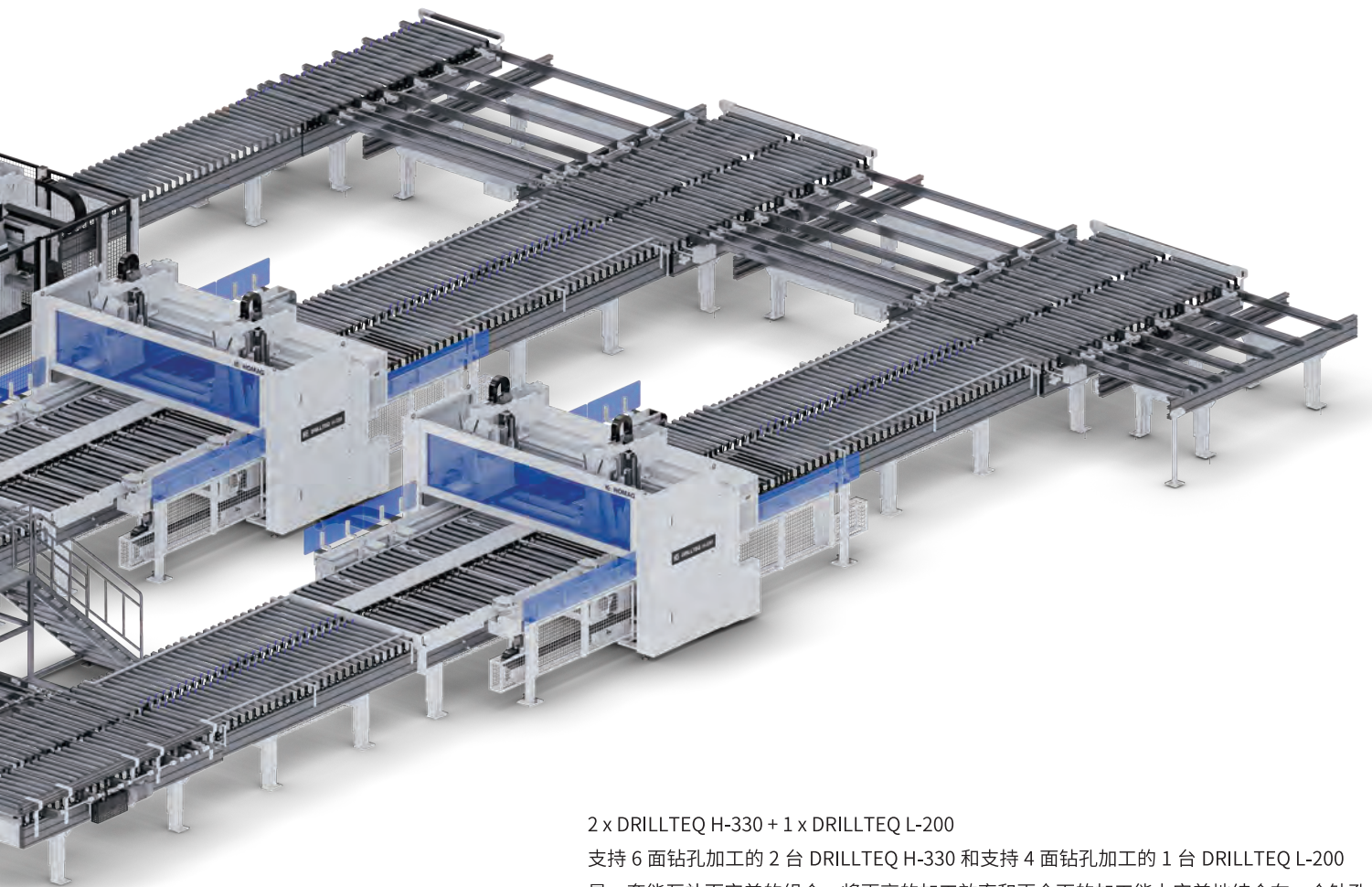

2 x DRILLTEQ H-330 + 1 x DRILLTEQ L-200

支持 6 面钻孔加工的 2 台 DRILLTEQ H-330 和支持 4 面钻孔加工的 1 台 DRILLTEQ L-200 是一套能互补而完美的组合。将更高的加工效率和更全面的加工能力完美地结合在一个钻孔工序中。

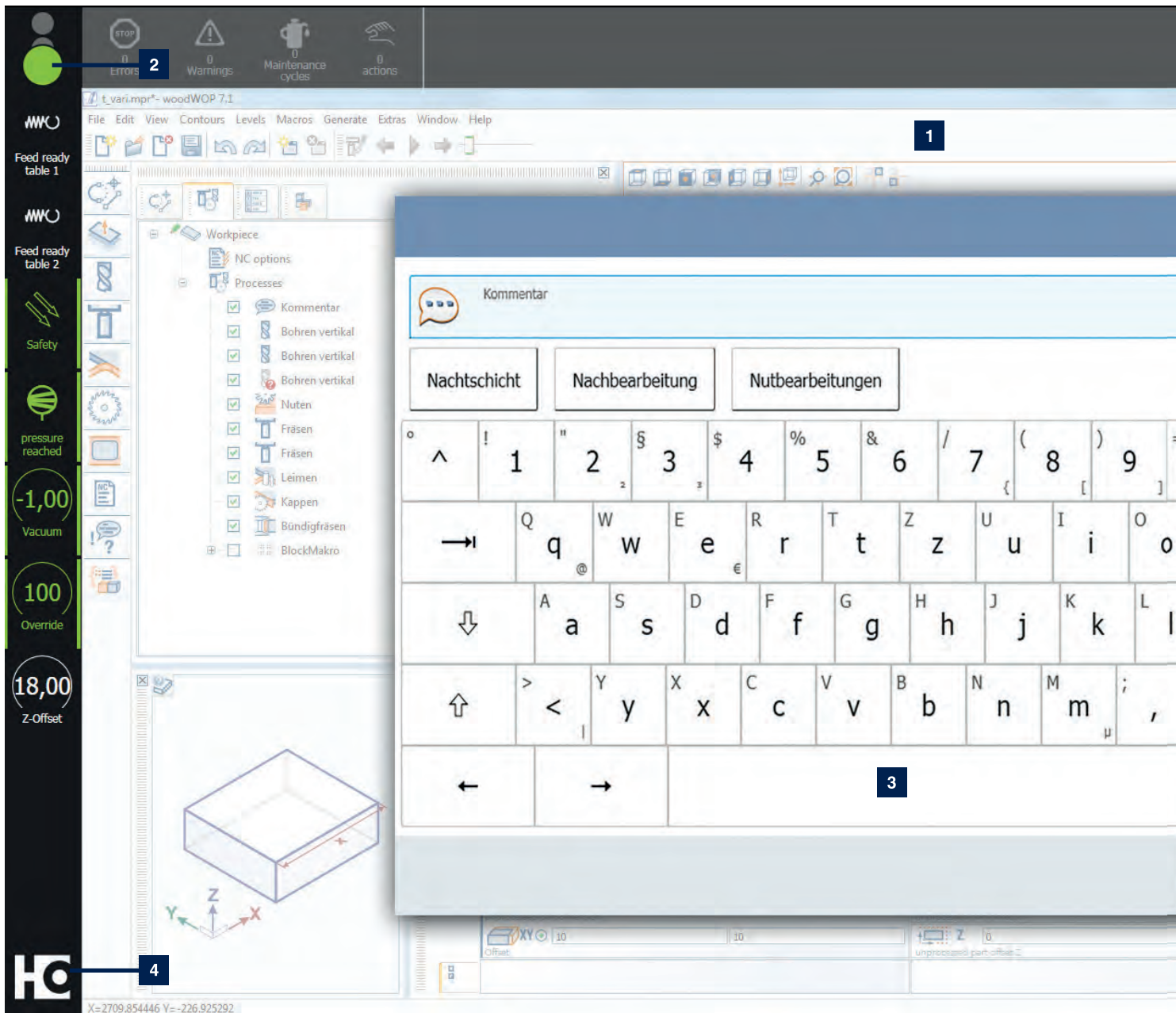

1 powerTouch2 屏幕结构清晰。所有重要信息一目了然，您同时可以看到所有详细信息。

2 我们还进一步改进“交通信号灯”对话框。您现在可以通过点选信号灯图标，直接跳转到机器的相应状况和操作。

3 可保持开启的功能弹出式键盘，包括自动补词功能以加快输入速度（输入第一个字母时，会推荐常用的应用程序，您可以直接选择）。

4 增强的“启动”菜单，显示附加信息（例如指示当前待处理消息的数量或显示应用程序进度的状态栏）并可直接操作（例如无需切换到应用程序即可确认操作）。

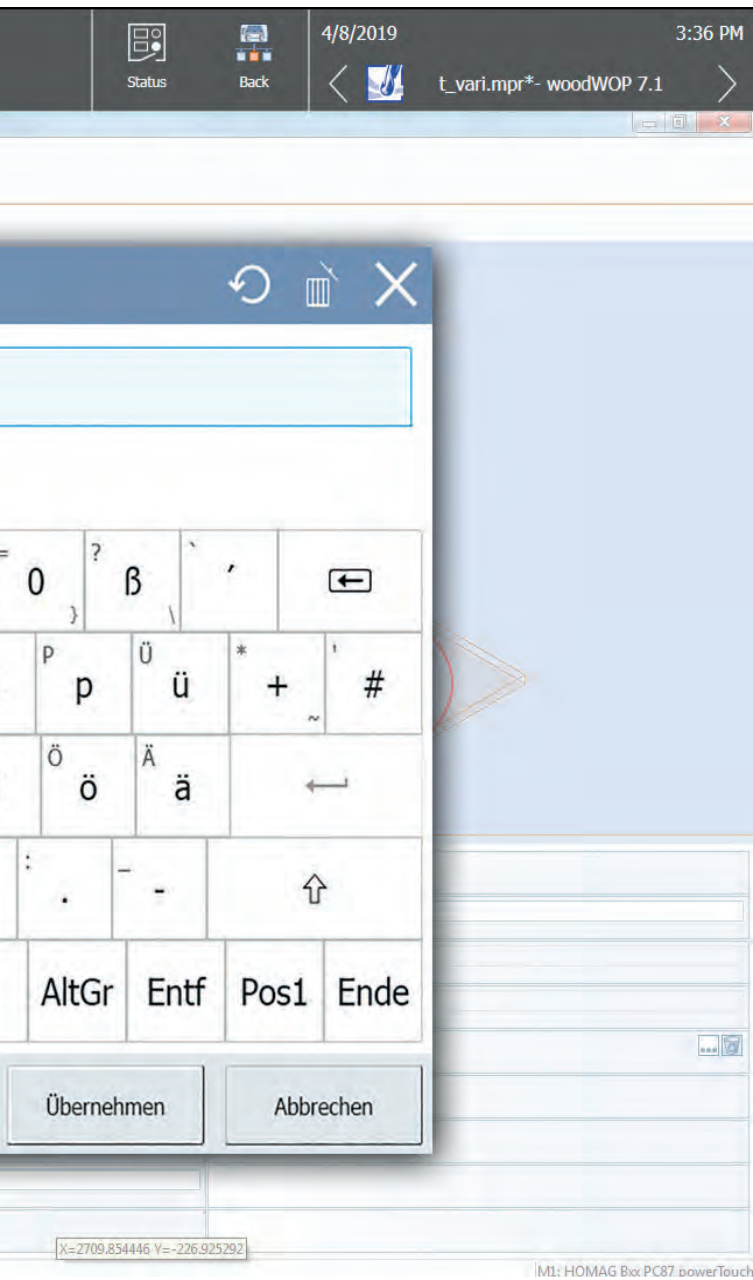

新一代触屏控制系统： powerTouch2

更快、更舒适、更清晰：请享受得到我们进一步改进的 powerTouch 用户界面带来的好处。我们以标准化操作理念完成了优化，进一步适应客户要求。

现在可以更快、更直观地控制您的豪迈机器。全新的现代设计结构清晰。创新的触摸操作让您便捷舒适地达到所需的效果。

使用新一代 powerTouch，您可以更快地在机器上输入信息。与之前的版本相比，最多可以节省 30% 的时间。上述效果要归功于新功能，例如自动补词、可以保持开启状态的弹出式键盘和类似 Windows 的功能，例如直接通过开始按钮选择常用操作。

powerTouch 的成功理念 –
标准化、便捷、符合人体工程学、进化-持续不断研发

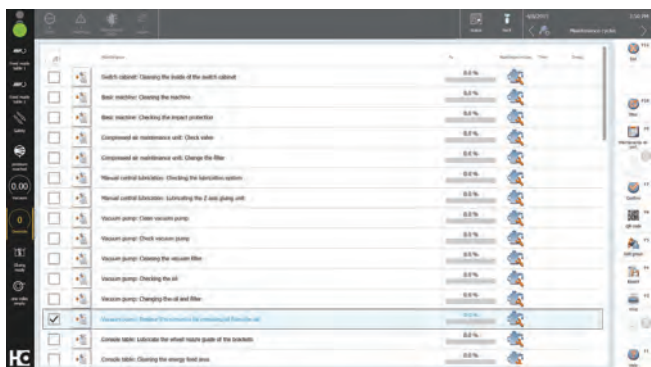

亮点一览：

- 直接高效操作，速度提升最高达 30%
- 提供附加信息和现场图示而不是程序图标，更清晰、信息量更大
- 用于操作和控制机器和系统的新应用程序（例如，CNC 机器上 PC87 控制系统中的 NCCenter 或通过式机器上的 woodCommander 4）
- 基于豪迈机器新外观的新颖、美观设计

功能齐全--软件包

拥有此软件包，您就进入“起跑的赛道”了。您将得到最成熟的 CNC 编程系统之一，即 WOODWOP 软件，该软件非常成熟，全球安装 30,000 多次。

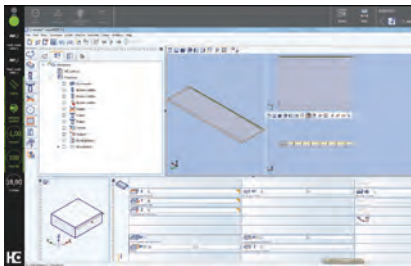

woodWOP | 机器许可证

- 导引简单、直接，操作快速、直观
- 快速创建各级子程序
- 显示工件、加工路径和夹紧设备的3D图像，提高实际加工安全性

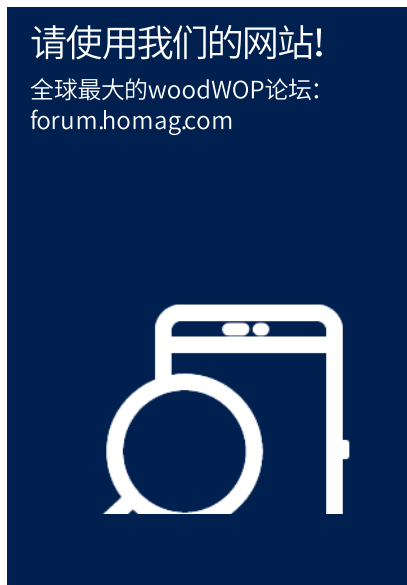

脉云就绪

您需要工况信息、机器管理、工具管理或简洁的维护保养方面的支持吗？我们对此了如指掌，就在您身边。

MMR Basic直接连接脉云。数据一目了然。确保为您提供快速支持。

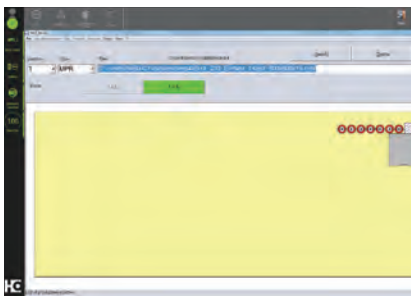

工位操作

- 通过软键便捷控制主机功能
- 图形化显示
- 可自动生成工件镜像



woodWOP DXF Basic

- 提供CAD数据导入接口
- 可自动转换为woodWOP程序



机器工况数据采集MMR Basic

- 记录机器加工数量和实际工作时间
- 集成相关软件可按照设定计划或者保养要求提醒实施维护保养执行的最佳时间



豪迈中国 — 您身边的可靠伙伴



上海工厂办公楼

豪迈集团在中国活跃了 40 多年,在世界家具市场上积累了丰富的经验。公司在全国范围拥有 700 多名员工,包括工程、生产、销售和服务,分布在五大区域中心办事处。与客户保持更近的联络距离,确保事务处理的效率和可持续性。

除了机器外,豪迈集团还提供包含软件和数字化工具在内的完整解决方案。我们的目标是支持客户和中国市场在质量、自动化、端到端工艺优化和前沿新技术应用等各个方面走上智能化价值链发展之路。



上海工厂组装线

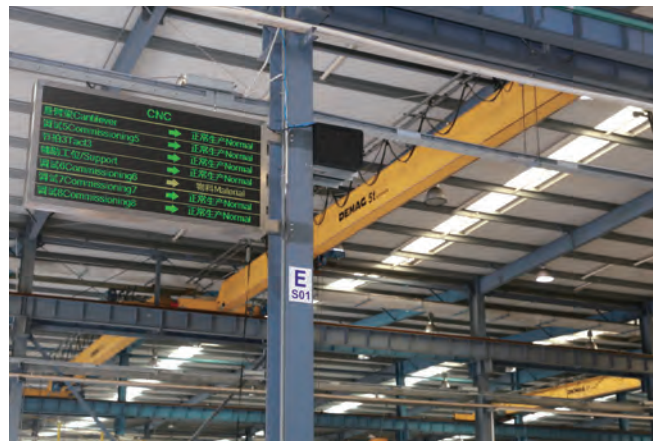

精益生产流程管控

HC LIFE CYCLE SERVICES

豪迈中国服务不停步

我们是每一个豪迈中国客户的坚强后盾，助您达成目标。

我们拥有卓越的技术力量，全方位的服务支持。从机器的安装至运行，无不进行精细计划和设计。所以我们有绝对的信心来保证我们的每一台机器都达标，无论是今天，还是明天，始终如一。

豪迈中国销售及售后服务网络



服务一线通

4000 9333 77



工程服务中心

紧急支援服务

我们拥有160多位经过生产商工厂专业培训的专业工程服务人员派驻全国各地，并在北京、昆山、东莞、上海、成都等五大城市设有办事处，使我们更靠近您，在更多的时间内，提供优质的服务。

服务内容全面

豪迈中国为客户提供全套服务解决方案，从设备基本操作培训、安装、调试、后期维护、保养到生产工艺技术支持、远程视频诊断、设备翻新改造、搬迁、成熟的软件产品、优质的实施培训、企业管理咨询、后期持续提升等一系列服务内容。

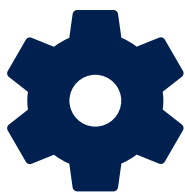

配件服务中心

丰富备件资源

全国各地均设有备件销售中心，储备超过10,000种不同种类的备件，充分保证备件更换、维修、保养，并能满足客户各种购买需求，每一个备件从订单执行到安装都经由专业团队负责，以保障备件的质量及设备的卓越性能。

原装备件

“好马配好鞍”，高品质的原装备件是设备高效运转的有力保障。豪迈中国的备件资源，经过行业品牌认证，是客户的理想选择。

备件升级改造

根据客户的实际需求，为客户提供备件维修、保养、升级、改造等专业服务，延长备件寿命，降低生产成本，充分用好设备，生产优质的产品，尤其是针对一些高价值的备件，如设备电脑软件、加工中心主轴、钻盒、封边机胶箱等。

定制化备件储备方案

根据客户实际需求，定制个性化备件储备方案，遇到备件故障时，能第一时间有效地解决备件问题，让客户无后顾之忧。



培训服务中心

培训特色

结合客户日常工作实际情况，根据每一位设备操作员、维修员、管理者的培训需求，以豪迈中国机械设备理论知识要点、实践操作案例为培训教材，通过案例讲解相关操作要点、使用技巧、控制运用等，引导学员渗透式地从理论到实践逐步深入学习，并参与到个例分析中，着重引导思考，并从中取得经验。

培训分类

基础培训

① 机器基础操作 ② 操作过程中出现的简单故障处理方案 ③ 机器日常维护保养工作

高级培训

① 机器控制系统的介绍 ② 一些较重要的诊断方法 ③ PC系统软件的备份及恢复



技术参数

技术参数			
占地			
L	mm	5910 / 7150	
W	mm	3600	
H	mm	2530	
工件尺寸			
长	mm	250 - 3000	
宽 (二合一模式)	mm	60 (40) - 1,250	
宽 (双通道模式)	mm	2 x 620	
高	mm	8 - 40	
顶部钻盒 1 & 2			
垂直钻	数量	2 x 13	
钻轴锁紧技术	专利	是	
水平钻 X+/X-	数量	2 x (3X+/3X-)	
水平钻 Y+/Y-	数量	2 x (3Y+/3Y-)	
变频控制	转/分钟	1,250 - 7,500	
底部钻盒 1 & 2			
垂直钻	数量	2 x 8	
钻轴锁紧技术	专利	是	
变频控制	转/分钟	1,250 - 7,500	
吸尘口			
直径	mm	3 x 160	
电源			
最大负载	KW	38.5	
压缩空气			
空压	bar	7	
机器			
毛重	KG	4,800	

可选配置			
铣刀电机			
变频控制	转/分钟	18,000	
功率	KW	3.5	
刀具接口	类型	ER25	
自动换刀主轴			
变频控制	转/分钟	24,000	
功率	KW	4.5	
刀具接口	类型	HSK-F63	
刀库			
类型		直排	
刀位	数量	4	
最大刀具重量	Kg	5	
进料			
类型		气浮台	
类型		自动定位辊筒输送机	
出料			
类型		滚轮输送台	
类型		辊筒输送机	

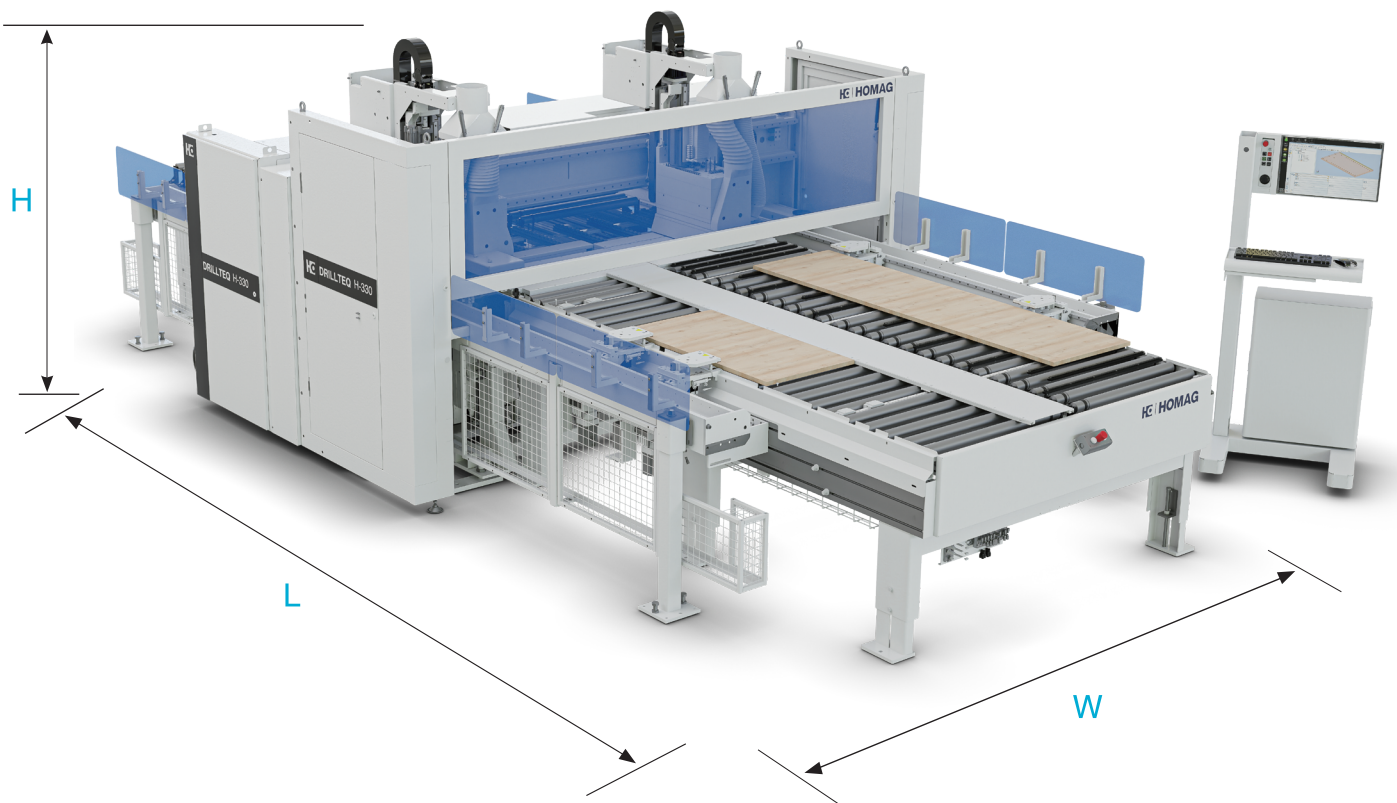



HOMAG Group AG
marketing-chn@homag.com
www.homag.com.cn

DRILLTEQ H830 | 2023/08/23 | 本手册所含图片中可能会显示订单中未包含的选项。所列举参数数据均基于豪迈在实验室及客户工厂
实际结果得出,基于生产条件的变化会有一定差异。豪迈公司保留对技术更改、印刷错误和勘误的权利,如有更改,恕不另行通知。

适合您的解决方案