

# 地板生产线 步履所及 别有天地

地板生产线  
针对 SPC 和其它各种类型材料

# 携手同行 智筑空间

从地板到家居：未来在此坚实立足。

豪迈 (HOMAG) 为SPC地板、强化木地板及实木复合地板等地板制造商提供全面的生产解决方案。凭借在机械工程、自动化系统和软件技术领域逾500年的综合经验，我们致力于建立牢固的合作伙伴关系，助力您提升生产效率、加工精度与盈利能力。

这就是我们与您携手共创宜居空间的方式。

**HOMAG – YOUR SOLUTION**



## 针对SPC及其他材料的高精度地板生产线

尺寸精度、重复开料精度、拼接安装契合度——在地板生产中，精度始终是首要考量。因此，我们为SPC及其他材料的各类生产线提供卓越的技术与定制化设备，确保您生产的每一片地板在未来都能将空间转化为理想的居住环境。

Building living spaces.

构筑精度

毫厘之差  
天壤之别





## 针对SPC及其他材料的地板生产线

豪迈 (HOMAG) 的地板生产线以速度与精度著称——无论是在工件搬运还是加工环节, 每个工序步骤均具备极高的自动定位精度。即使在高速加工过程中, 工件表面也能得到完美保护。

我们的标准化地板生产线涵盖不同的性能和功能等级, 从紧凑型双机配置到年产量高达1,000万平方米的高产能生产线。除了各种装饰元素、木材类型、表面性能和规格外, HOMAG设备还可根据客户需求进行定制, 如提升脚感的静音垫应用、倒角油漆以及产品自动包装线等。

[www.homag.com.cn](http://www.homag.com.cn)

### 目录

- 06 全球网络
- 08 数据参数
- 10 TENONTEQ D-系列
- 12 SAWTEQ M-系列& C-系列
- 14 SPC 手动生产线 | 200 万平方米
- 18 基础 SPC 生产线 | 600 万平方米
- 20 高级 SPC 生产线 | 600 万平方米
- 22 高级 SPC 生产线 | 600 万平方米 | 静音垫应用
- 24 完整 SPC 生产线 | 600 万平方米
- 26 高级 SPC 生产线 | 750 万平方米
- 28 高级 SPC 生产线 | 750 万平方米 | 包装
- 30 完整 SPC 生产线 | 750 万平方米
- 32 定制化解决方案 | 满足您的需求 | 超过 1000 万平方米
- 34 服务体系

# 网络遍布全球 HOMAG始终在您身边

个性化的客户需求、要求严苛的产品以及多样化的材料——您的客户需求在不断增长。这也意味着您和您的生产所面临的挑战也在不断增加。我们的目标是为您提供所需的解决方案，满足对个性化的追求。实现灵活高效的生产，并在行业中树立标杆。我们支持各种规模的企业迈向巅峰。我们的机器和技

术会与您共同成长——同时提供合适的软件解决方案和服务。这是HOMAG公司关于其解决方案和服务的宣传文案，表达了该公司致力于帮助客户应对个性化需求、实现灵活高效生产的理念。



德国总部位于施塔特洛赫



### 一站式服务

HOMAG 满足您对现有机器的所有需求和期望。您将受益于高精度、高性能以及合适的技术，确保绝对的灵活性，您可以利用这些来优化您的整个生产能力。

这是HOMAG公司关于其一站式解决方案的宣传内容，强调其设备的高精度、高性能特点，以及帮助客户优化生产能力的的能力。



### 完美可被编程

HOMAG 的软件解决方案优化了中小型企业以及全球地板工业制造商的生产流程。我们提供的软件解决方案完美适配地板生产线。它们为生产过程带来了效率和可靠性。



### HOMAG 全生命周期服务

我们出售的机器配备全方位最优服务支持和个性化咨询。我们为您提供专门针对您需求的服务创新和产品。凭借快速的响应时间和高效的客户解决方案，我们确保在整个机器生命周期内保持高设备可用性和经济高效的生产。

这是HOMAG公司关于其全生命周期服务的介绍，强调其全方位的售后服务、个性化咨询、快速响应以及确保设备在整个生命周期内高效运行的承诺。



### 国际化与专业并重

在100多个国家设有销售合作伙伴，HOMAG 拥有全球业务网络，能够为您提供强有力的合作。我们使您的企业更具竞争力，让您的业务成功持久延续。

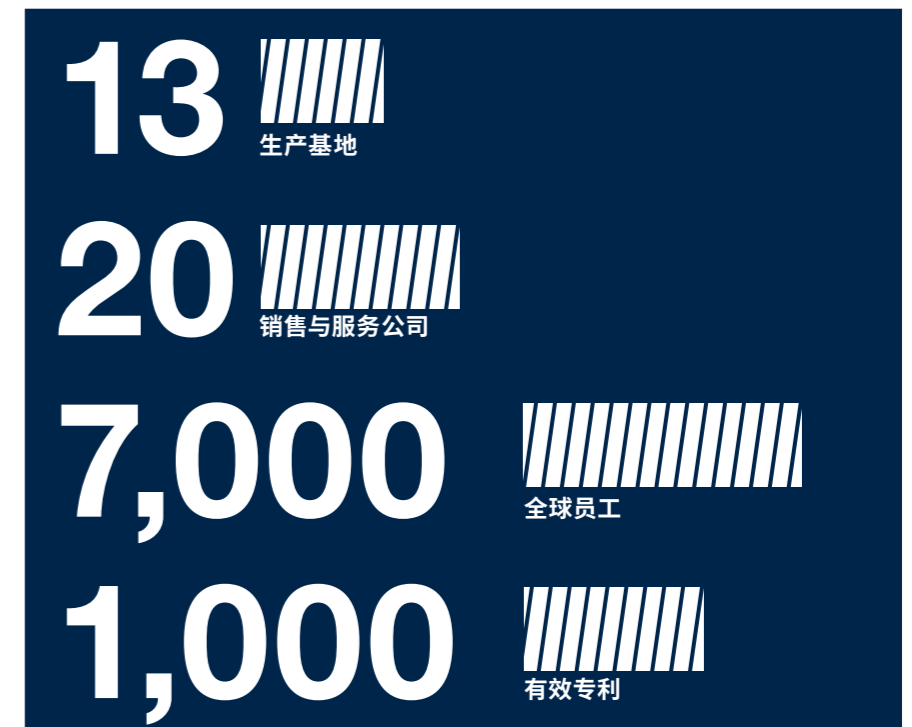

## 豪迈 (HOMAG) 地板生产线 数据参数概览

	出货量 (单位:平方米/年)	进料速度 (米/分钟)	连线设备类型														控制系统			
			进料	定位对齐	纵向锯	角度转向 输送	横向锯	翻板加速	纵向开槽	纵向干燥	横向开槽	横向干燥	倒角油漆	静音垫应用	包装	码垛/拆垛	接触控制系统	施耐德PLC(可编 程逻辑控制器)	西门子	PowerControl 系统
人工操作的 SPC 生产线   2,000,000 平方米	2,000,000	125	✓	—	—	—	—	—	✓	○	✓	○	○	—	—	✓	✓	○	○	○
基础标准的 SPC 生产线   6,000,000 平方米	6,000,000	125	✓	○	✓	✓	—	✓	✓	○	✓	○	○	—	—	✓	—	—	✓	○
高级 SPC 生产线   6,000,000 平方米	6,000,000	125	✓	○	✓	✓	✓	✓	✓	○	✓	○	○	—	—	✓	—	—	✓	○
高级 SPC 生产线   6,000,000 平方米   静音垫应用	6,000,000	125	✓	○	✓	✓	✓	✓	✓	○	✓	○	○	✓	—	✓	—	—	✓	○
完整的 SPC 生产线   6,000,000 平方米	6,000,000	125	✓	○	✓	✓	✓	✓	✓	○	✓	○	○	✓	✓	✓	—	—	✓	○
高级 SPC 生产线   7,500,000 平方米	7,500,000	150	✓	○	✓	✓	✓	✓	✓	○	✓	○	○	—	—	✓	—	—	✓	○
高级 SPC 生产线   7,500,000 平方米   自动化包装线	7,500,000	150	✓	○	✓	✓	✓	✓	✓	○	✓	○	○	—	✓	✓	—	—	✓	○
全自动 SPC 生产线   7,500,000 平方米	7,500,000	150	✓	○	✓	✓	✓	✓	✓	○	✓	○	○	✓	✓	✓	—	—	✓	○
满足客户需求的定制化解决方案   超过10,000,000平方米	>10,000,000	250	✓	○	✓	✓	✓	✓	✓	○	✓	○	○	✓	✓	✓	—	—	✓	—

1) 基于标准部件: 1.2 米×0.2 米 | 考虑到设备平均运行时长 | 300 天 24 小时不停歇

## TENONTEQ D-系列 豪迈 (HOMAG) 双端铣设备

豪迈 (HOMAG) TENONTEQ D-500、TENONTEQ D-600 和 TENONTEQ D-800 系列双端铣设备，以经济高效的解决方案提供卓越且有保障的加工质量。在所有设备类别中，高品质组

件都已作为标准特色的配置包含在内。这意味着您可以以极高的扣型铣削精度生产您的地板产品。



### 高性能与高精度

- 基于卓越的尺寸加工精度及连续性生产, 提供高产量输出
- 即使在高速生产条件下, 工艺过程依然稳定可靠
- 专为地板行业的工业化批量生产而设计

### 工艺可靠性与灵活性

- 精准对接输送和导向系统
- 是高产量柔性生产线的理想选择

### 直观的界面操作与集成系统

- 统一且直观的操作理念
- 无缝衔接到整条生产线中
- 确保工艺稳定和产品质量一致



无应力进料系统, 确保工件顺畅进给



滚动链条, 确保高速运转条件下安静且高效



用于强化木地板生产的上压板和下压靴, 保护链条和保证加工精度



设备安全隔音罩, 用于降低噪音

## SAWTEQ M- & C- 系列

### 应用广泛的通过式纵切锯

豪迈 (HOMAG) 通过式纵切锯使用灵活方便  
即便是大批量和高产能加工要求, 通过式纵切锯也能保证加工的高性能



#### 通过式分料, 实现最高生产效率

- 连续物料进给
- 高产能和大批量
- 无缝衔接到自动化生产线

#### 高精度切割质量, 达到卓越水准

- 极高的切割尺寸精度
- 稳定、低振动的设备机架
- 先进的传输系统

#### 工业级耐用及使用寿命周期

- 坚固的机械设计, 适合连续运行
- 全面融入豪迈设备使用寿命周期服务管理

#### 卓越的除尘性能

- 上下双面优化的除尘设计
- 优化的耐磨性材料



板材纵切分料



板材横切分料



底部输送辊

# SPC 地板人工操作生产线

2,000,000 平方米

## 工艺内容

- 1** 人工上料
- 2** 加工设备  
TENONTEQ D-500
  - 长边铣型, 最多 12 个变频马达/边
  - 倒角油漆 (可选)
- 3** 传输用中间料架
  - 包含倒角干燥 (可选)
- 4** 加工设备  
TENONTEQ D-500
  - 短边铣型, 最多 12 个变频马达/边
  - 倒角油漆 (可选)
- 5** 人工下料
  - 包含倒角干燥 (可选)

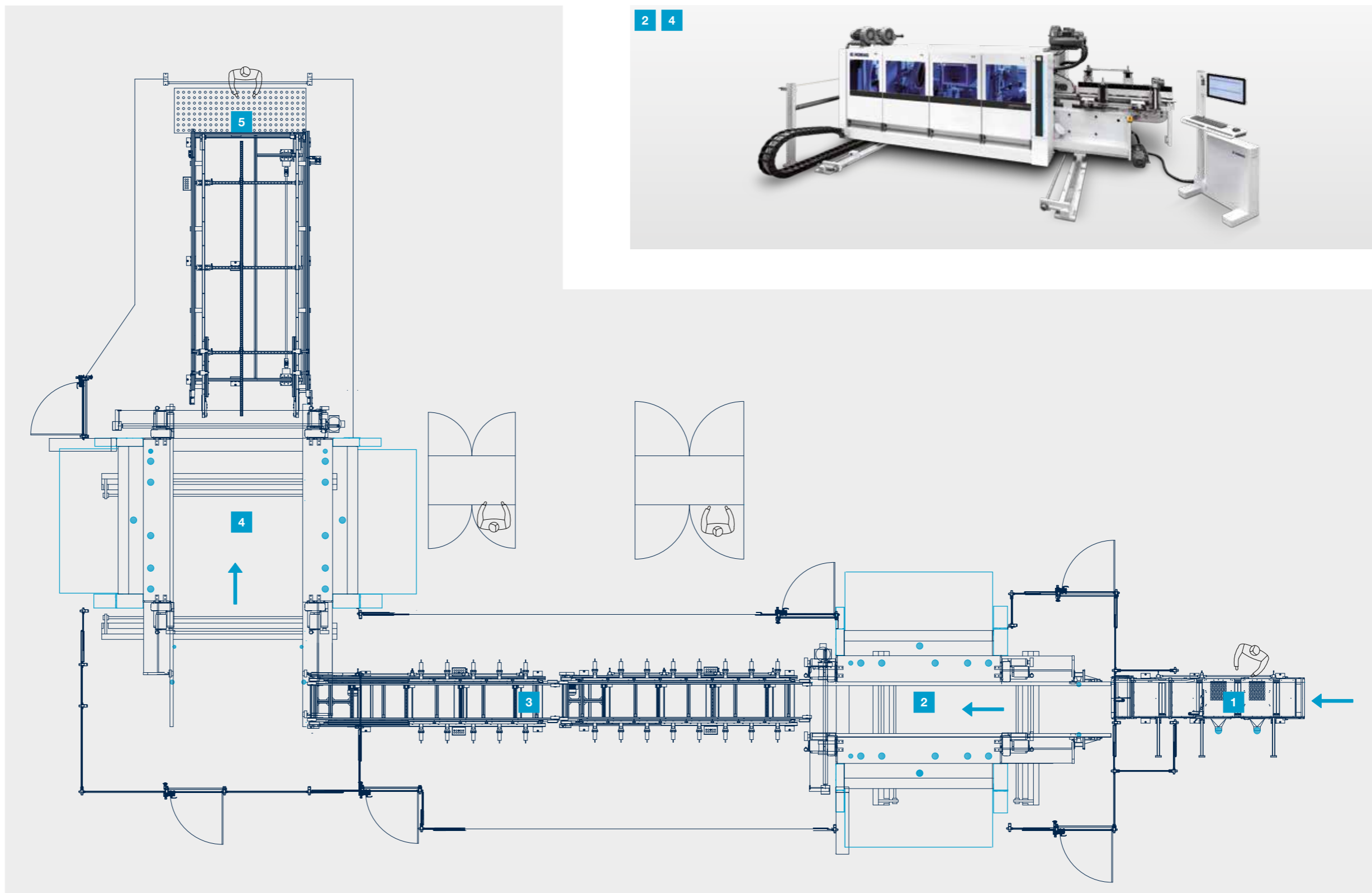

最大: **200万 平方米** 

人工操作



## 人工操作SPC生产线



# 基础标准的 SPC 生产线

## 6,000,000平方米

最大：**600万 平方米**

自动上料和堆叠系统 | 通过式纵切锯

### 工艺内容

- 1 自动双边上料系统
- 2 加工设备  
SAWTEQ M-300  
▪ 纵向多片锯, 用于将大板切割成条状片材
- 3 角度转向输送和皮带输送装置
- 4 加工设备  
TENONTEQ D-500  
▪ 长边铣型, 最多 12 个变频马达/边  
▪ 倒角油漆 (可选)
- 5 传输用中间料架  
▪ 包含倒角干燥 (可选)
- 6 加工设备  
TENONTEQ D-500  
▪ 短边铣型, 最多 12 个变频马达/边  
▪ 倒角油漆 (可选)
- 7 倒角干燥及翻板工段
- 8 质量控制包含不合格品及优质品分选
- 9 自动堆垛系统

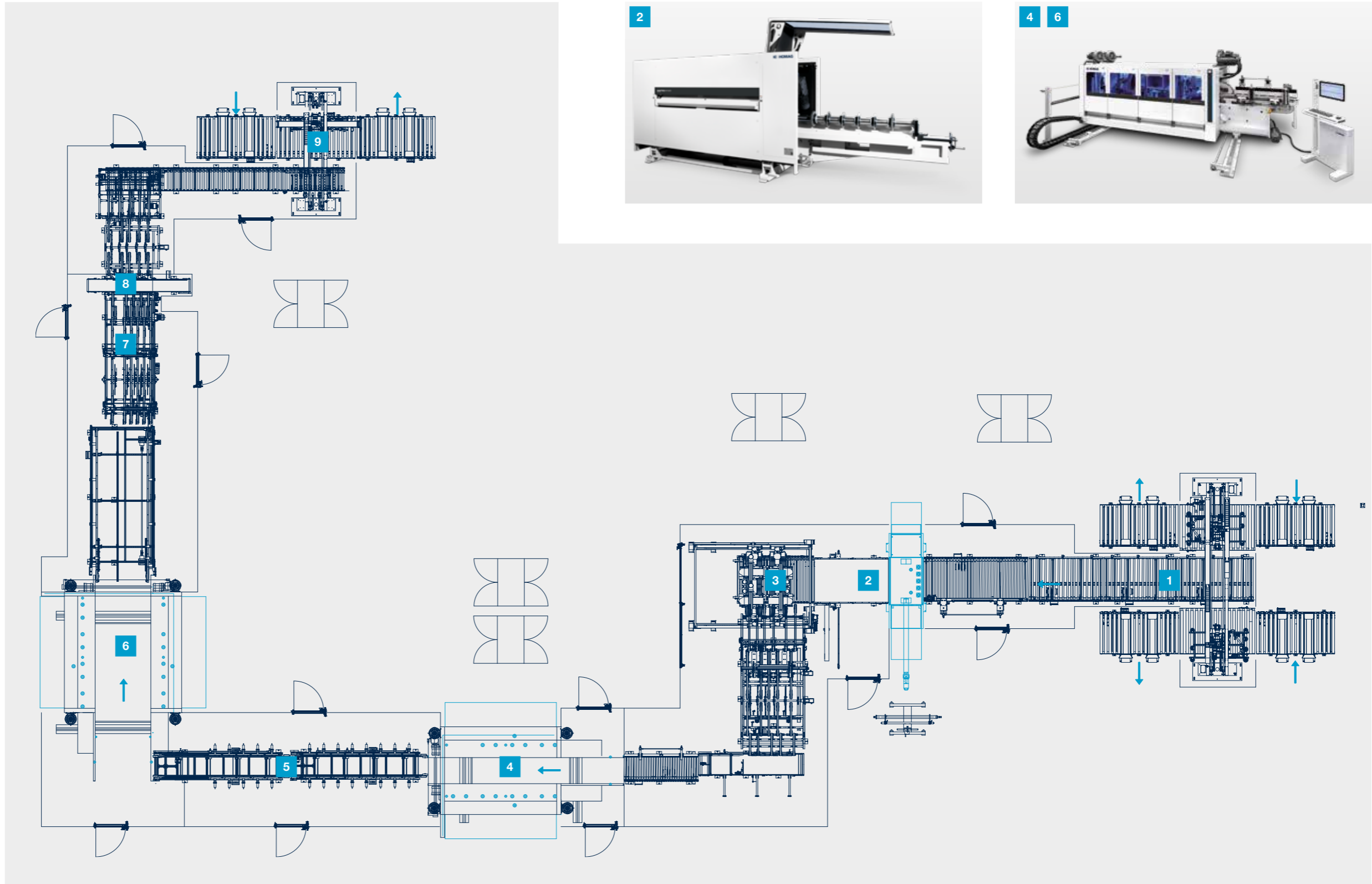

# 高级 SPC 生产线

## 6,000,000 平方米

### 工艺内容

- 1 自动双边上料系统
- 2 加工设备 SAWTEQ M-300
  - 纵向多片锯, 用于将大板切割成条状片材
- 3 加工设备 SAWTEQ C-300
  - 横向切割锯
- 4 加工设备 TENONTEQ D-500
  - 长边铣型, 最多 12 个变频马达/边
  - 倒角油漆 (可选)
- 5 传输用中间料架包含倒角干燥 (可选)
- 6 加工设备 TENONTEQ D-500
  - 短边铣型, 最多 12 个变频马达/边
  - 倒角油漆 (可选)
- 7 倒角干燥及翻板工段
- 8 质量控制包含不合格品及优质品分选 (可选)
- 9 自动堆垛系统



# 600万 平方米

最大:  
自动上料和堆叠系统 | 多片锯 | 横向锯

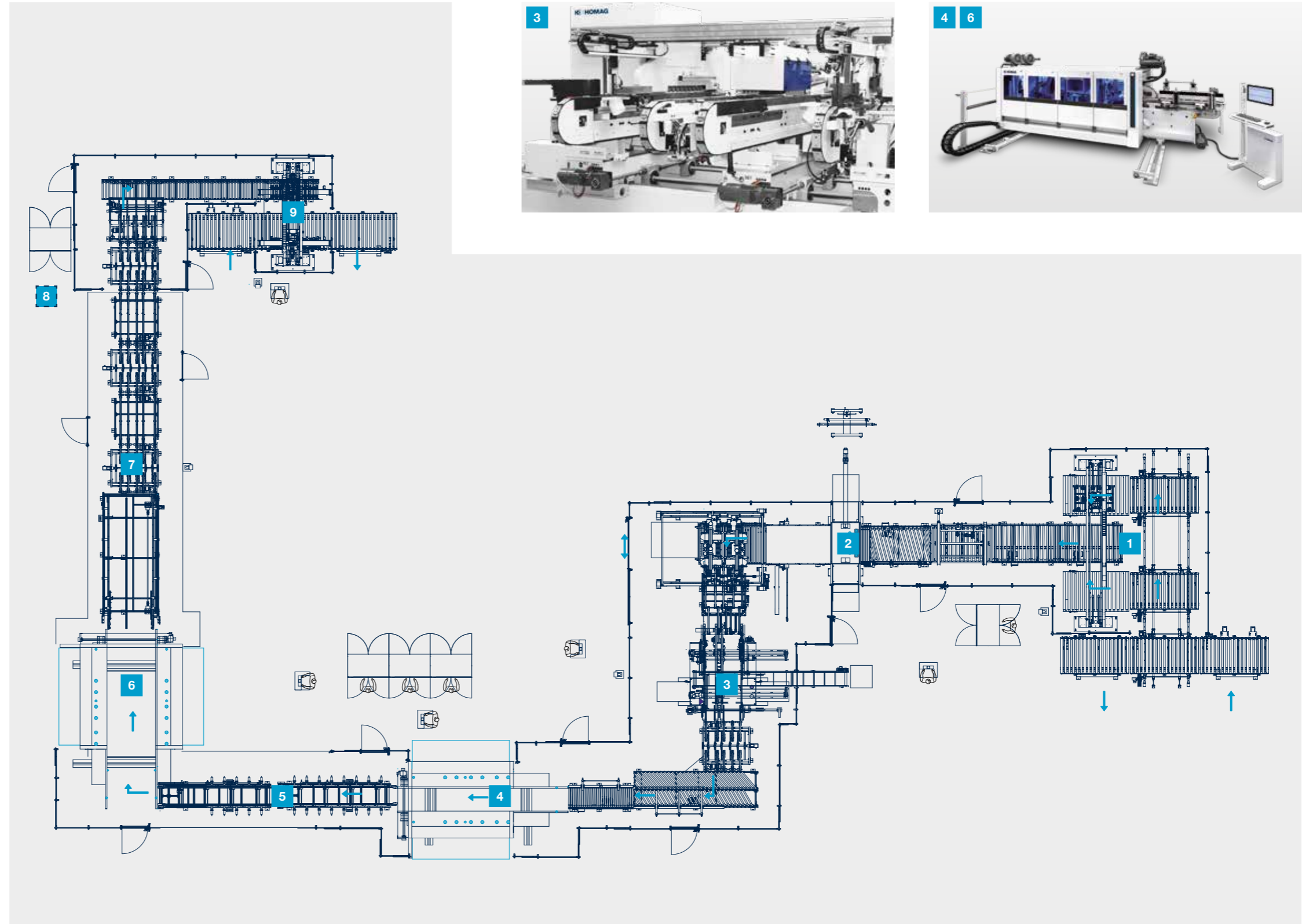

# 高级 SPC 生产线

6,000,000 平方米 | 静音垫应用

# 最大: 600万 平方米

自动上料和堆叠系统 | 多片锯 | 横向锯 | 静音垫应用

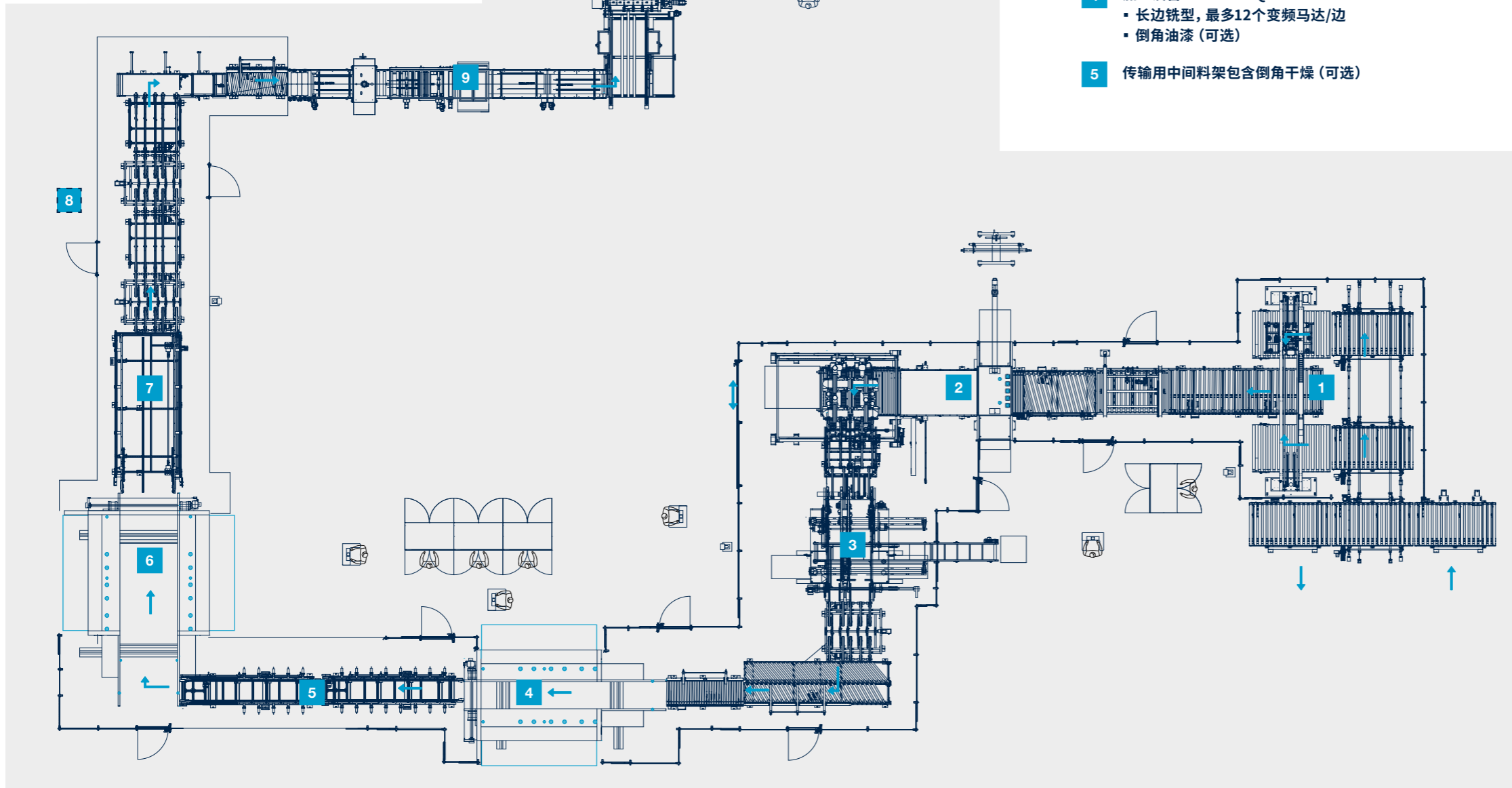
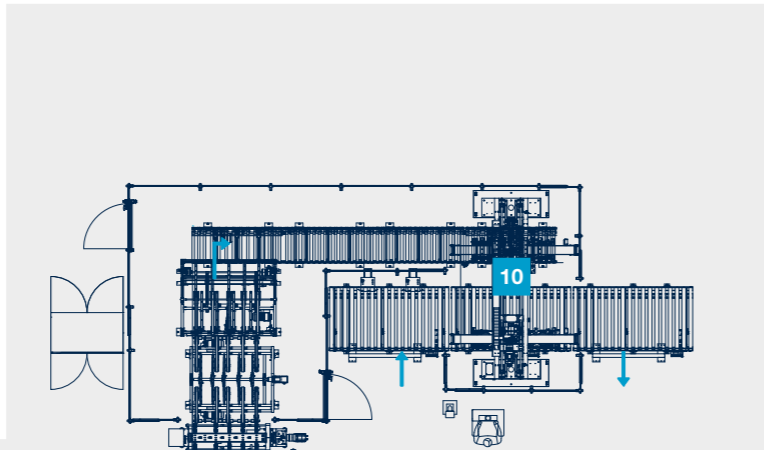

## 工艺内容

- 1** 自动双边上料系统
- 2** 加工设备 SAWTEQ M-300
  - 纵向多片锯, 用于将大板切割成条状片材
- 3** 加工设备 SAWTEQ C-300
  - 横向切割锯
- 4** 加工设备 TENONTEQ D-500
  - 长边铣型, 最多12个变频马达/边
  - 倒角油漆 (可选)
- 5** 传输用中间料架包含倒角干燥 (可选)
- 6** 加工设备 TENONTEQ D-500
  - 短边铣型, 最多12个变频马达/边
  - 倒角油漆 (可选)
- 7** 倒角干燥及翻板工段
- 8** 质量控制包含不合格品及优质品分选 (可选)
- 9** 静音垫应用
- 10** 自动堆垛系统



# 完整 SPC 生产线

## 6,000,000 万平方米

最大：**600万 平方米**

自动上料和堆叠系统 | 多片锯 | 横向锯 | 静音垫应用 | 包装

### 工艺内容

- 1 自动双边上料系统
- 2 加工设备 SAWTEQ M-300
  - 纵向多片锯, 用于将大板切割成条状片材
- 3 加工设备 SAWTEQ C-300
  - 横向切割锯
- 4 加工设备 TENONTEQ D-500
  - 长边铣型, 最多12个变频马达/边
  - 倒角油漆 (可选)
- 5 传输用中间料架包含倒角干燥 (可选)
- 6 加工设备 TENONTEQ D-500
  - 短边铣型, 最多12个变频马达/边
  - 倒角油漆 (可选)
- 7 倒角干燥及翻板工段
- 8 静音垫应用
- 9 质量控制及自动堆垛系统
  - 包含不合格品与优质品分选
- 10 包装线
  - 堆放到硬纸包装盒中
- 11 自动包装盒堆垛系统
- 12 托盘包装包含打包带和缠绕膜

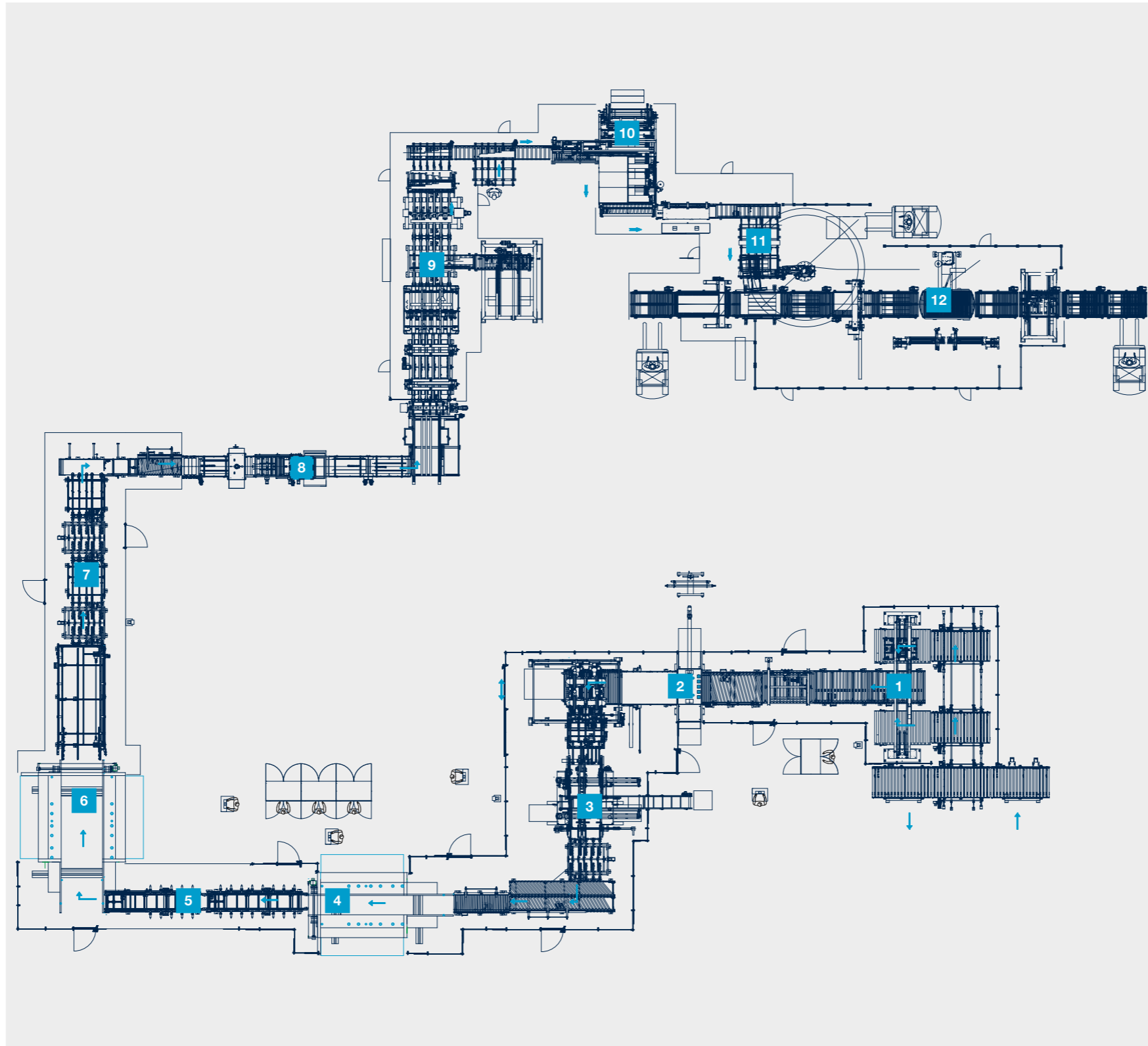

# 高级 SPC 生产线

## 7,500,000 平方米

最大：**750万 平方米**

自动上料和堆叠系统 | 多片锯 | 横向锯

### 工艺内容

- 1 自动双边上料系统
- 2 加工设备 SAWTEQ M-500
  - 纵向多片锯, 用于将大板切割成条状片材
- 3 加工设备 SAWTEQ C-800
  - 横向切割锯
- 4 加工设备 TENONTEQ D-600
  - 长边铣型, 最多12个变频马达/边
  - 倒角油漆 (可选)
- 5 传输用中间料架包含倒角干燥
- 6 加工设备 TENONTEQ D-600
  - 短边铣型, 最多12个变频马达/边
  - 倒角油漆 (可选)
- 7 倒角干燥及翻板工段
- 8 质量控制及自动堆垛系统
  - 包含不合格品与优质品分选 (可选)
- 9 自动堆垛系统

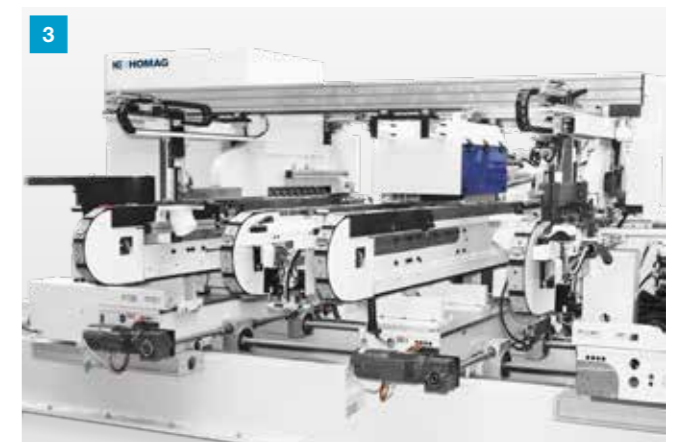
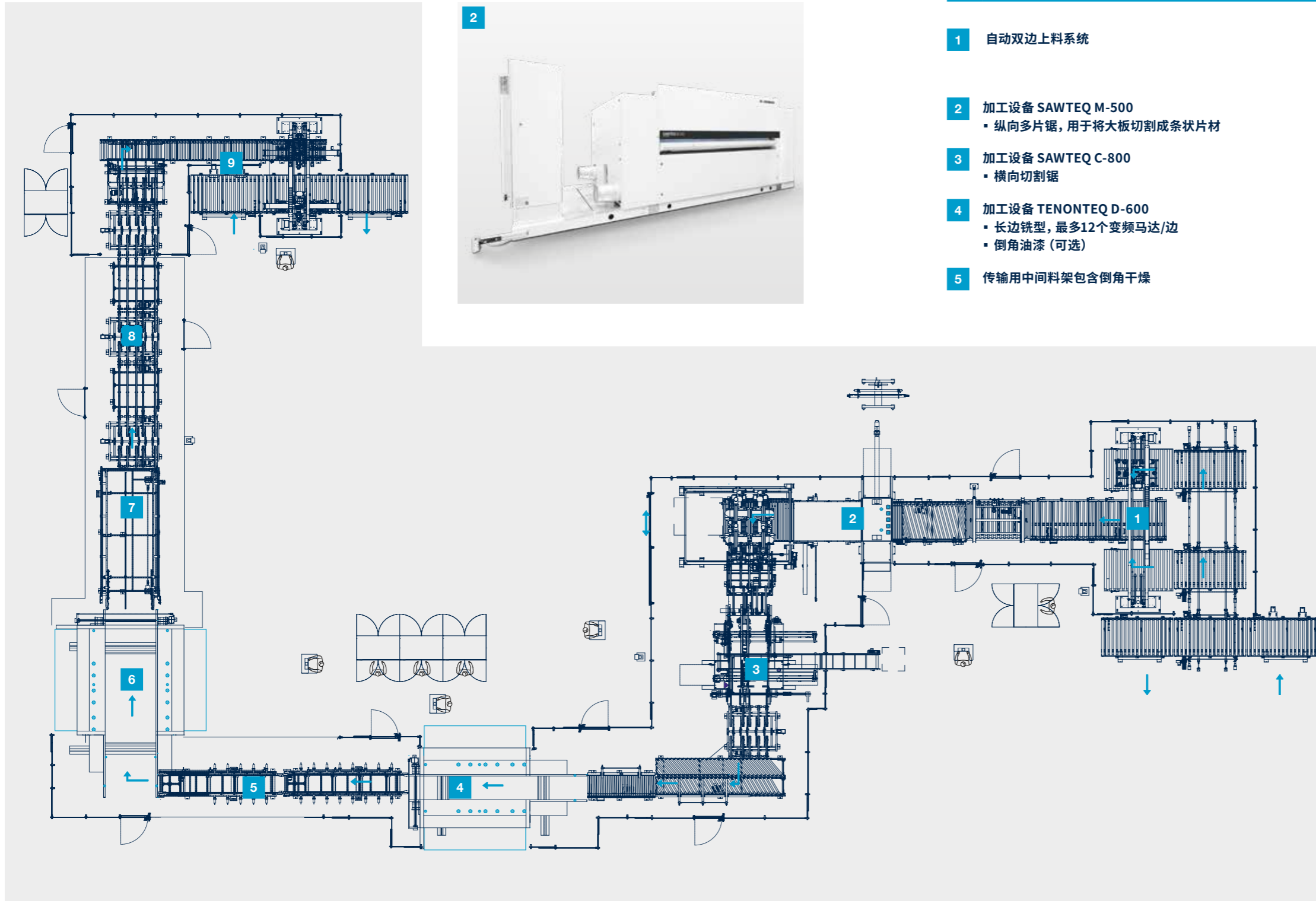

# 高级 SPC 生产线

## 7,500,000 平方米 | 包装

最大：**750万 平方米**

自动上料和堆叠系统 | 多片锯 | 横向锯 | 包装

### 工艺内容

- 1 自动双边上料系统
- 2 加工设备 SAWTEQ M-500
  - 纵向多片锯, 用于将大板切割成条状片材
- 3 加工设备 SAWTEQ C-800
  - 横向切割锯
- 4 加工设备 TENONTEQ D-600
  - 长边铣型, 最多12个变频马达/边
  - 倒角油漆 (可选)
- 5 输送用中间料架, 包含干燥
- 6 加工设备 TENONTEQ D-600
  - 短边铣型, 最多12个变频马达/边
  - 倒角油漆 (可选)
- 7 倒角干燥及翻板工段
- 8 质量控制及自动堆垛系统
  - 包含不合格品与优质品分选
- 9 包装线
  - 堆放到硬纸包装盒中
- 10 自动包装盒堆垛系统
- 11 托盘包装, 包含打包带和缠绕膜

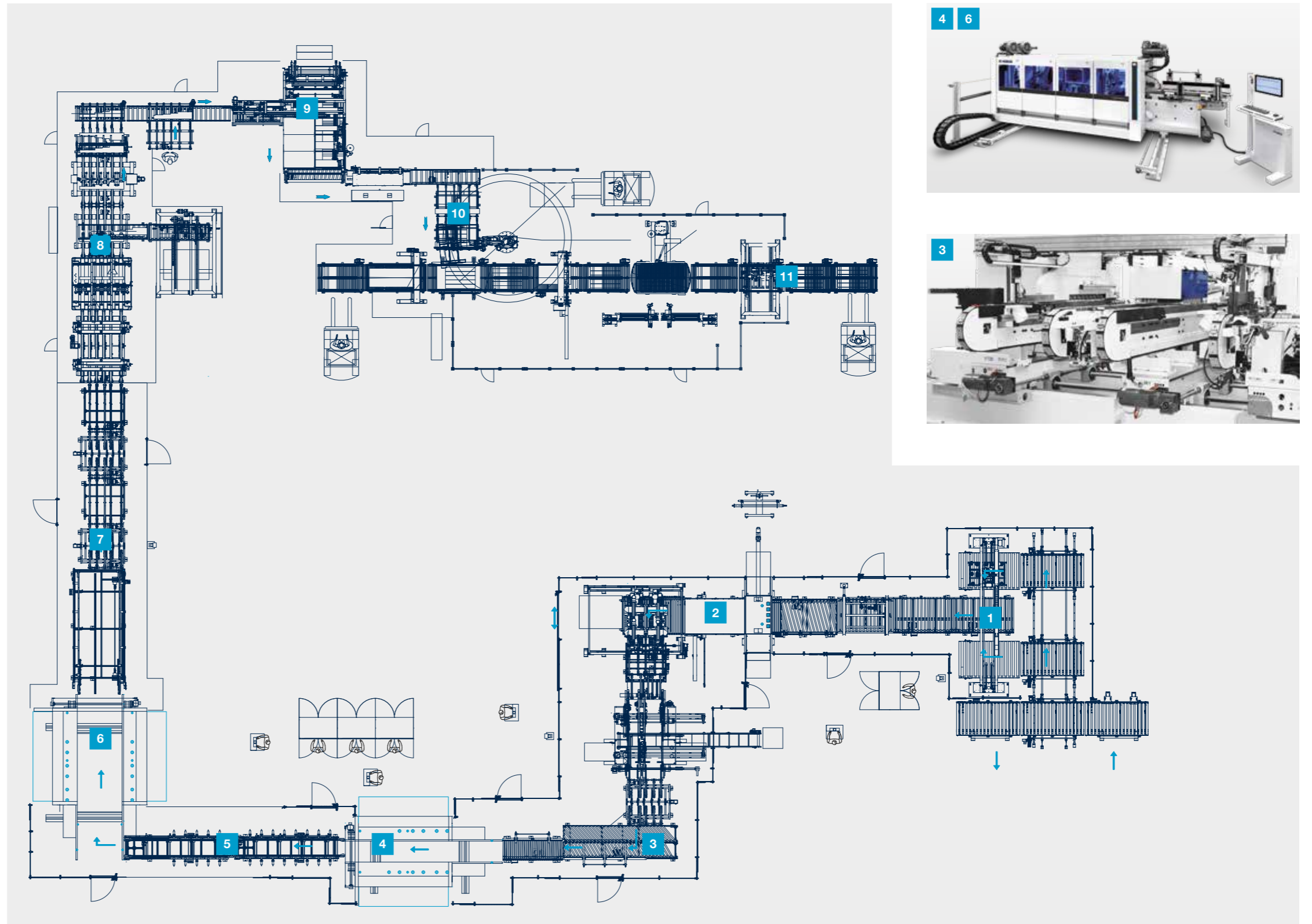
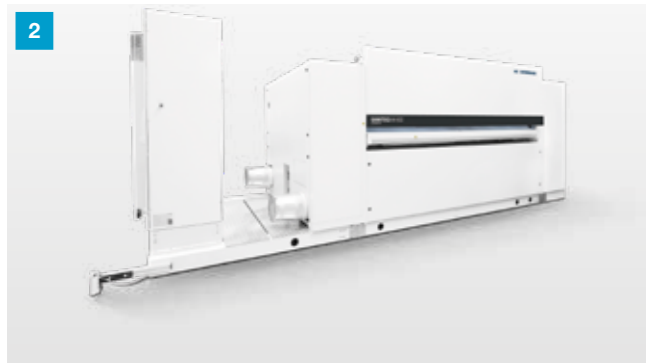

## 完整 SPC 生产线

7,500,000 平方米

最大：**750万 平方米**

自动上料和堆叠系统 | 多片锯 | 横向锯 | 静音垫应用 | 包装

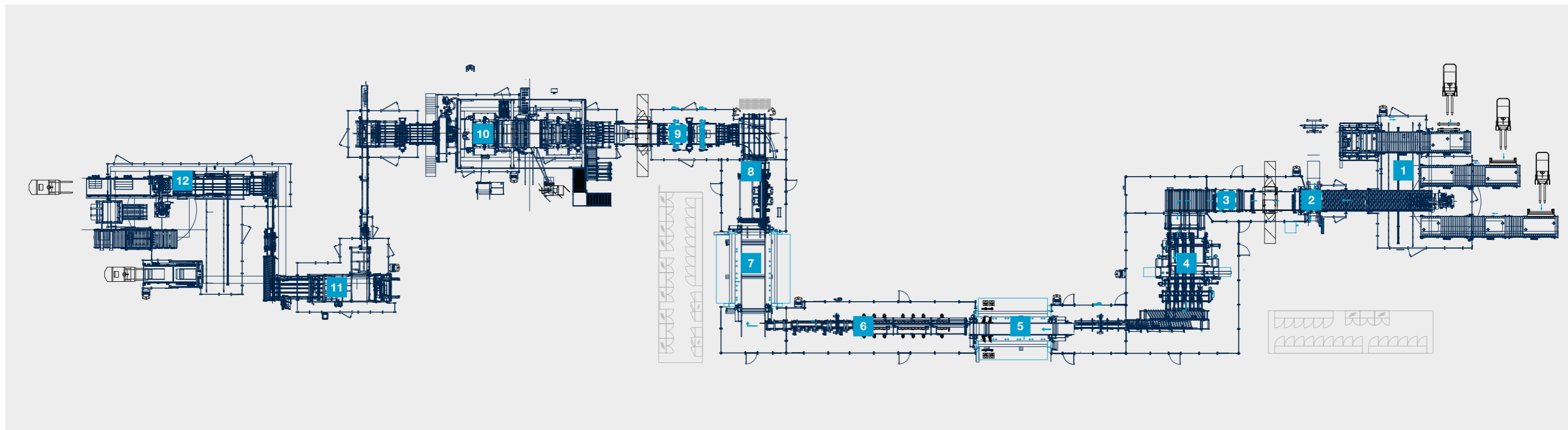

### 工艺内容

**1** 自动双边上料系统

**2** 加工设备 SAWTEQ M-500  
▪ 纵向多片锯, 用于将大板切割成条状片材

**3** 自动质量控制 (可选)

**4** 加工设备 SAWTEQ C-800  
▪ 横向切割锯

**5** 加工设备 TENONTEQ D-600  
▪ 长边铣型, 最多12个变频马达/边  
▪ 倒角油漆 (可选)

**6** 转移至中间料架, 包含干燥

**7** 加工设备 TENONTEQ D-600  
▪ 短边铣型, 最多12个变频马达/边  
▪ 倒角油漆 (可选)

**8** 倒角干燥

**9** 自动质量控制 (可选)

**10** 静音垫应用

**11** 包装线  
▪ 堆放至硬纸包装盒中

**12** 自动包装盒堆垛系统



## 定制解决方案，贴合您的需求 HOMAG 不只是提供机械设备 HOMAG 为您交付完整解决方案

强大且技术精湛的团队是我们坚实的后盾  
我们根据您的需求设计定制化的地板生产线，年产能可达10,000,000 平方米以上。  
这些生产线充分证明了全自动化与最大程度柔性生产可以完美结合 — 就像我们与客户紧密合作、携手共进一样。

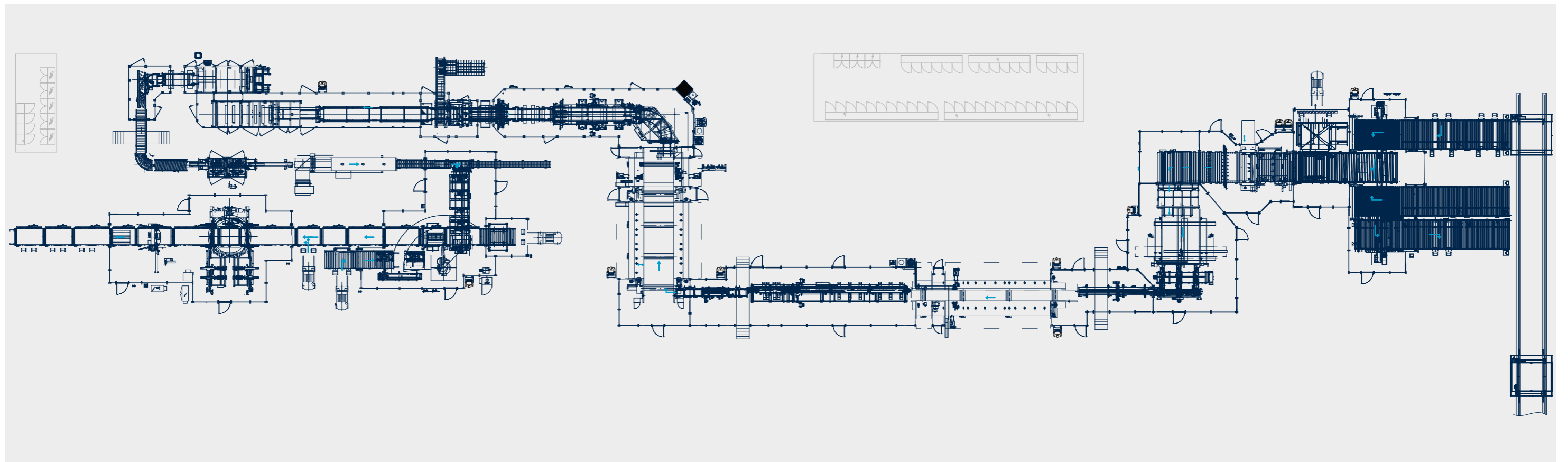

超过 **1000万平方米**   
自动上料和堆叠系统 | 多片锯 | 横向锯 | 垫片应用 | 包装

# HC LIFE CYCLE SERVICES

## 豪迈中国服务不停步

我们是每一个豪迈中国客户的坚强后盾，助您达成目标。

我们拥有卓越的技术力量，全方位的服务支持。从机器的安装至运行，无不进行精细计划和设计。所以我们有绝对的信心来保证我们的每一台机器都达标，无论是今天，还是明天，始终如一。

### 豪迈中国销售及售后服务网络



 **服务一线通**  
400 920 8899



### 工程服务中心

#### 紧急支援服务

我们拥有160多位经过生产商工厂专业培训的专业工程服务人员派驻全国各地，并在北京、昆山、东莞、上海、成都等五大城市设有办事处，使我们更靠近您，在更多的时间内，提供优质的服务。

#### 服务内容全面

豪迈中国为客户提供全套服务解决方案，从设备基本操作培训、安装、调试、后期维护、保养到生产工艺技术支援、远程视频诊断、设备翻新改造、搬迁、成熟的软件产品、优质的实施培训、企业管理咨询、后期持续提升等一系列服务内容。

#### 丰富备件资源

全国各地均设有备件销售中心，储备超过10,000种不同种类的备件，充分保证备件更换、维修、保养，并能满足客户各种购买需求，每一个备件从订单执行到安装都经由专业团队负责，以保障备件的质量及设备的卓越性能。

#### 原装备件

“好马配好鞍”，高品质的原装备件是设备高效运转的有力保障。豪迈中国的备件资源，经过行业品牌认证，是客户的理想选择。

#### 备件升级改造

根据客户的实际需求，为客户提供备件维修、保养、升级、改造等专业服务，延长备件寿命，降低生产成本，充分用好设备，生产优质的产品，尤其是针对一些高价值的备件，如设备电脑软件、加工中心主轴、钻盒、封边机胶箱等。

#### 定制化备件储备方案

根据客户实际需求，定制个性化备件储备方案，遇到备件故障时，能第一时间有效地解决备件问题，让客户无后顾之忧。

#### 培训特色

结合客户日常工作实际情况，根据每一位设备操作员、维修员、管理者的培训需求，以豪迈中国机械设备理论知识要点、实践操作案例为培训教材，通过案例讲解相关操作要点、使用技巧、控制运用等，引导学员渗透式地从理论到实践逐步深入学习，并参与到个例分析中，着重引导思考，并从中取得经验。

#### 培训分类

##### 基础培训

①机器基础操作 ②操作过程中出现的简单故障处理方案 ③机器日常维护保养工作

##### 高级培训

①机器控制系统的介绍 ②一些较重要的诊断方法 ③PC系统软件的备份及恢复



### 配件服务中心



### 培训服务中心

## HOMAG Group AG

marketing-chn@homag.com

www.homag.com.cn

更多详情，请扫码关注豪迈中国



微信公众号  
homag\_china



豪迈中国  
服务小程序

适合您的解决方案